



rdi.collection
FINYL LINE®

DECK TOP RAILING INSTRUCTIONS

Installation Instructions

English.....	1
Français.....	13
Español.....	25



Read all instructions prior to installing product.
Refer to manufacturers safety instructions when operating any tools.

To register your product, please visit: **barretteoutdoorliving.com**

▲ WARNING:

- Improper installation of this product can result in personal injury. Always wear safety goggles when cutting, drilling and assembling the product.
- Incorrect installation may cause harm to the product or individual.
- Refer to local building codes for installation requirements; failure to install this product in accordance with building codes may affect safety of the product and void product warranty.

NOTICE:

- DO NOT attempt to assemble the kit if parts are missing or damaged.
- DO NOT return the product to the store. For assistance or replacement parts call: 1-877-265-2220.

TOOLS/MATERIALS NEEDED:

Safety Goggles	Power Screwdriver/Drill
Tape Measure	1/8" Drill Bit
Pencil	Power Saw
Level	Straight Edge/Ruler/Triangle

Components list:

Check the packaging to ensure all components are included:

Ref.	Included In Kits	4' Level	5' Level	6' Level	8' Level	10' Level	6' Stair	8' Stair
A	Top Vinyl Rail	1	1	1	1	1	1	1
B	Bottom Vinyl Rail	1	1	1	1	1	1	1
C	Top Aluminum Stiffener*	1	1	1	1	1	1	1
D	Bottom Aluminum Stiffener*	1	1	1	1	1	1	1
E	1 1/2" Balusters (Square/turned)	9	11	13	18	20	12	16
E	3/4" Balusters (Round aluminum)	10	13	15	20	26	12	17
F	#10 x 1" Phillips head screw	16	16	16	16	16	16	16
G	#10 x 1.5" Phillips head screw	16	16	16	16	16	16	16
H	Bracket Kit (2 Tops, 2 Bottoms)	1	1	1	1	1	1	1
—	Support Foot	N/A	N/A	N/A	N/A	1	N/A	N/A

*Shape of aluminum will vary depending on length

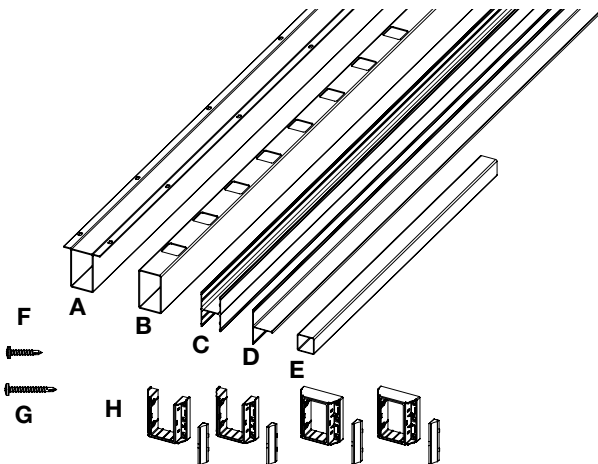

To obtain and review a copy of the warranty please visit barretteoutdoorliving.com.
You may also contact us at 1-877-265-2220 or email CS.outdoorliving@barretteoutdoorliving.com.

LEVEL RAIL INSTALLATION

1.

POST INSTALLATION

Closely follow Post Install Kit installation instructions or use a Post Sleeve over an existing wood 4x4.

NOTE: The deck top railing can be installed either between posts or over posts (Fig. 1). If installing a deck board over the top of your post, you will need to cut your structural posts down to a height of $35\frac{7}{8}$ " tall off the mounting surface. You will cut your sleeves to length later, in Step 6c.

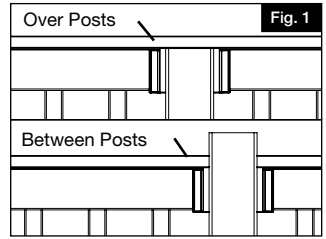

2.

CUT RAILS TO LENGTH

- Place bottom rail across post opening leaving equivalent spacing from the last baluster and post on each end (Fig. 2).
- Mark $\frac{1}{8}$ " from end of post to allow room for expansion (Fig. 3).
- Align top rail with bottom rail and cut both rails with miter box or hacksaw (see saw blade manufacturer's specs for correct blade) (Fig. 4).

NOTE: You will have to cut through an aluminum insert in each rail.

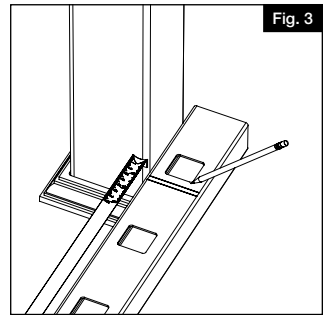
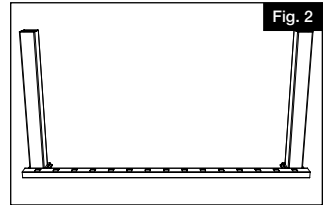

3.

SPACER BLOCKS

Cut two 2" temporary wood spacer blocks (not included) to insert under ends of railing sections to temporarily assist in aligning railing section (Fig. 5).

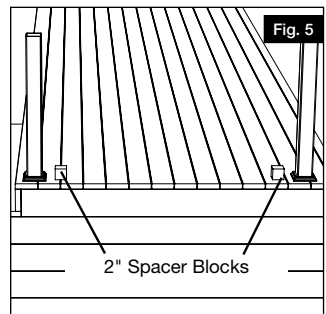
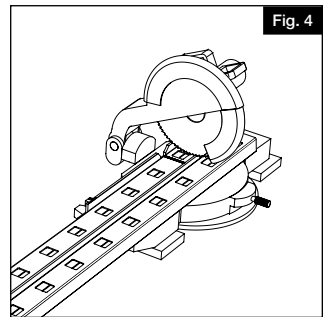

4.

NOTE: Finyl Line 10' rail kits include a support foot which should be installed to bottom rail (step a below) prior to attaching rail to brackets.

INSTALLING BOTTOM RAIL

- If installing a 10' kit, locate and mark the center point on the underside (unrouted side) of the bottom rail. Attach the support foot to the bottom rail as shown below (Fig. 5) using supplied set screw.
- Place brackets onto both ends of bottom rail (Fig. 6).
- Slide bottom rail in between posts and rest on top of wood spacer blocks (Fig. 7).
- Ensure bracket is centered to post. Then, using $\frac{1}{8}$ " drill bit, pre-drill first bottom bracket screw hole through bracket hole and post (use the four outside corner holes) (Fig. 8).
- Drive the first #10 x $1\frac{1}{2}$ " screw through bottom bracket into post (Fig. 9).
- Repeat steps c and d for the remaining three screws for the first bottom bracket.
- Repeat steps c, d and e for the second bottom bracket.

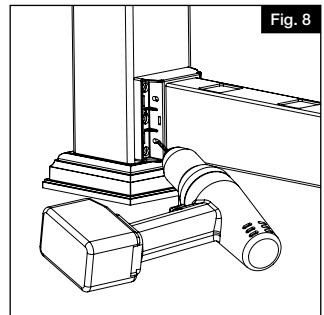
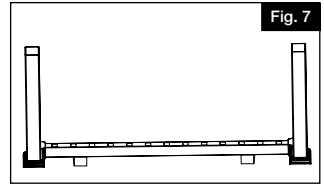
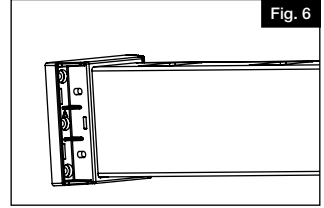
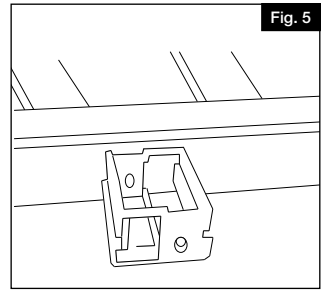

5.

SNAP BALUSTERS INTO YOUR BOTTOM RAIL

- Each kit with vinyl balusters contains 2 tabbed balusters into each section.
- Push all balusters into bottom rail (Fig.10).

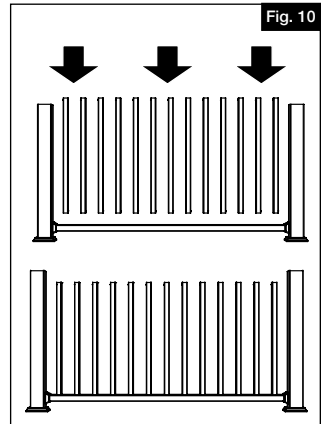
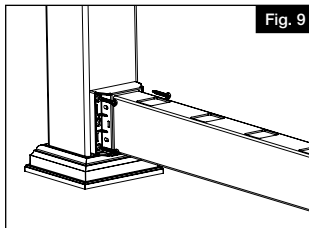

6.

NOTE: Finyl Line top rails are reinforced with an aluminum channel. Please check the inside of your top rail prior to installation. If it uses a shape other than a capital "H", then be sure to orient that rail so the long part of the aluminum faces the Inside of the deck (Fig. 10).

INSTALLING TOP RAIL

- Begin at one side of rail and align first baluster with first routed hole on bottom side of top rail and snap top rail into position (Fig. 11).
- Continue down the line of balusters installing balusters into top rail.
- If installing railing **OVER** the post (Fig. 12): Make sure rails are fully seated with balusters and level and centered to post sleeve. Mark the side of the post at the same point where the top corner of the top rail intersects the post sleeve. While leaning railing to side, cut the posts to the length marked.
- Install brackets:

- Make sure rails are fully seated with balusters and level and centered to post sleeve. While holding the top bracket snug to rail from underneath, and using $\frac{1}{8}$ " drill bit, pre-drill first top bracket screw hole (Fig.13 & 14).

Drill through bracket hole, vinyl post sleeve and vinyl insert and loosely install first #10 x 1½" screw.

- Repeat pre-drilling process for remaining three screws (Fig. 15 & 16).
- Tighten screws until the bracket is snug with the post. We recommend a non-impact drill with a clutch setting to avoid over tightening (Fig. 14).
- Repeat steps i-iii for the second top bracket.

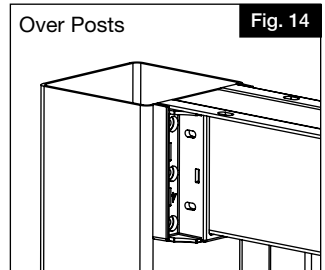
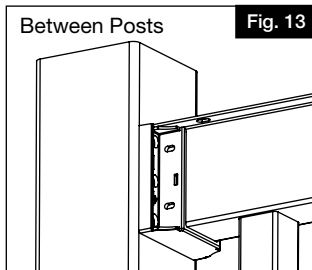
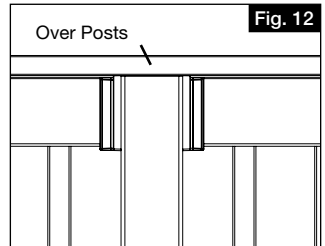
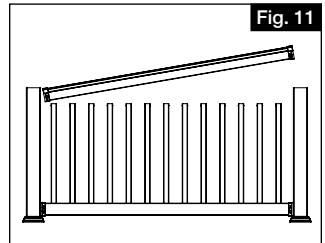
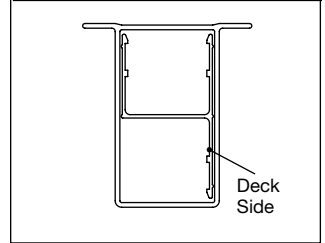
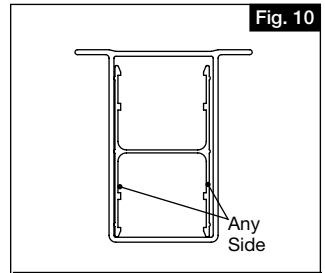

7.

INSTALL SIDE BRACKET SCREWS AND COVERS

- a. For each installed bracket, pre-drill in the center of each elongated hole with a $\frac{1}{8}$ " drill bit (Fig. 17).

NOTE: In some cases you will be drilling through aluminum as well as the vinyl railing.

- b. Install #10 x 1" screws in all pre-drilled holes (10' only) (Fig. 18).
- c. Match letter on inside of bracket cover to the letter on bracket, and snap cover in place. Repeat for all brackets (Fig. 19).

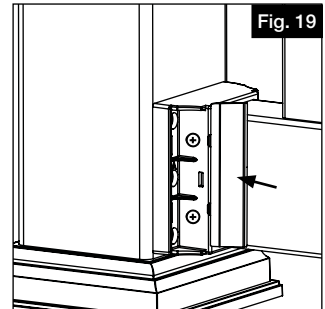
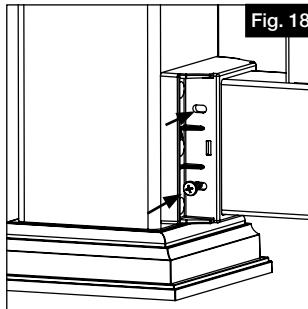
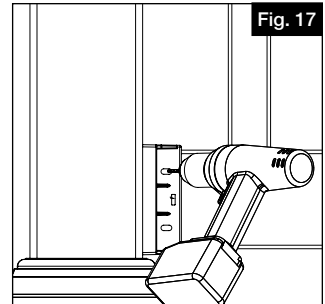
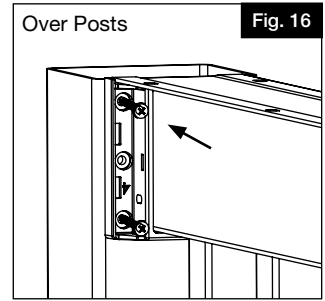
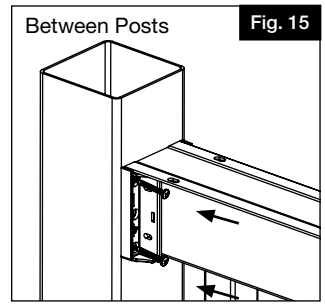

8.

INSTALLING DECK BOARD OVER TOP RAIL

Deck board top rails should be installed after all railing is assembled.

- a. Cut deck board to desired length and place over railing
- b. Drive #10 x $\frac{3}{4}$ " screws up from under rail centered through slotted holes and into deck board (Fig. 20).

NOTE: Depending on how much of the railing was cut to length, you may need to add a hole (first screw must be approximately 2" from post).

If installing deck board over the top of the posts and the railing run length is greater than the maximum length of deck board, you will need to have a connection seam.

It is recommended to do 45 degree miter joints at the corners and 22.5 degree scarf joints (Fig. 21) for in-line connections. Seal joints with glue or caulk.

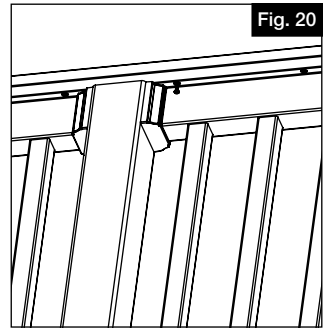

Fig. 20

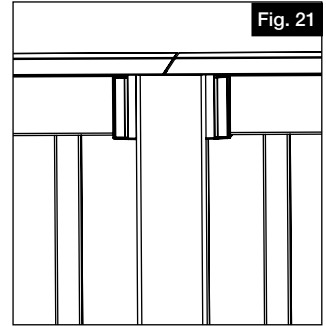

Fig. 21

9.

INSTALL THE SUPPORT FOOT COVER

- a. Attach the support foot to the deck surface using support foot screw and snap the cover into place (10' only) (Fig. 22).

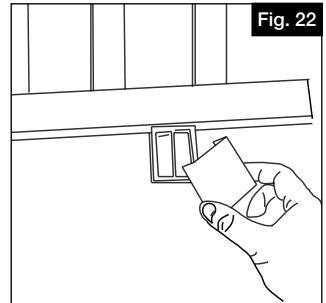

Fig. 22

ANGLED RAIL INSTALLATION

FINYL LINE DECK TOP RAILING CAN BE INSTALLED AT ANGLES WITH TWO METHODS/OPTIONS

- I. Using pre-molded adapters (at 22.5° or 45°)
- II. Using field cut angle brackets

I. 22.5°/45° PRE-MOLDED ADAPTERS

1. Measure distance between post from inside corners (Fig. 1) that will be using the pre-molded adapter and the next post. Subtract $\frac{3}{4}$ " from that distance and that will be the length you will need to cut your top and bottom rails (Fig. 1).
2. Install railing as outlined in level rail section, noting the following:

Place adapter between brackets and posts. Pre-drill and use the longer 3" screws provided with adapters to connect to the post (Fig. 2).

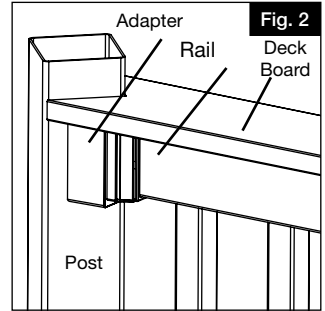
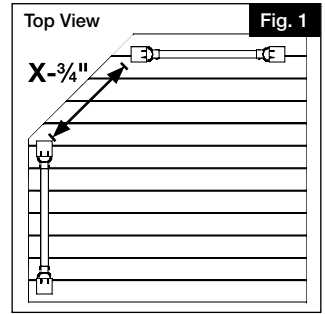

II. FIELD CUT ANGLE BRACKET

1. Slide handrail bracket over ends of railing. Measure angle required and cut bracket and rail (and aluminum channel) to that angle.
2. Repeat for bottom rail.
3. Install railing per instructions for level railing.

NOTE: The maximum cut angle should be no greater than 21.5 degrees to ensure the bracket/rail does not overhang the 4x4 post. If you use this bracket at an angle greater than 21.5 degrees, it is recommended to use a larger post sleeve. The deck board, if installed post to post (versus over the top) will extend beyond the width of the post (Fig. 3).

You will want to cut the angle bracket enough to keep your spacing between your post and first baluster at a minimum (4" or less).

Depending on how much the bracket has been cut, a shorter screw may be necessary (to ensure screw does not protrude through the post sleeve).

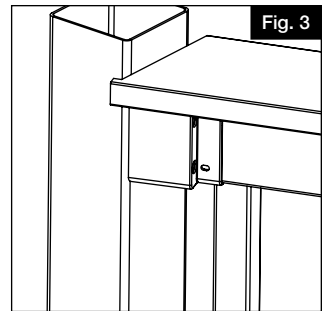

STAIR RAIL INSTALLATION

1.

POST INSTALLATION

Closely follow Post Install Kit installation instructions or use a Post Sleeve on an existing wood 4x4.

2.

DETERMINE SPACING

Temporarily secure a deck board (5/4") to your stair treads to determine the spacing between the nose of the stairs and your bottom rail (Fig. 1).

NOTE: Finyl Line top rails are reinforced with an aluminum channel. Please check the inside of your top rail prior to installation. If it uses a shape other than a capital "H", then be sure to orient that rail so the long part of the aluminum faces the Inside of the deck (Fig. 2).

3.

ASSEMBLE YOUR STAIR RAILING SECTION

- a. Kit comes with two balusters with lock tabs on end. Install those two balusters on the ends closest to posts.
- b. Assemble your stair railing section by snapping balusters into bottom rail (Fig. 3).
- c. Begin at one side of rail and align first baluster with first routed hole on bottom side of top rail, and fit top rail over each baluster.

FINYL LINE DECK TOP STAIR RAILING CAN BE INSTALLED WITH TWO METHODS/OPTIONS

- I. Using pre-molded brackets
- II. Using field cut angle brackets

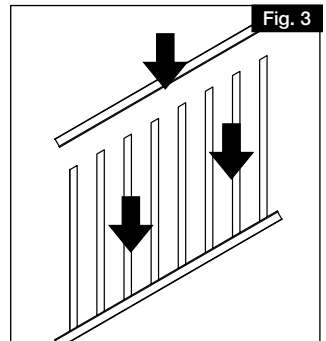
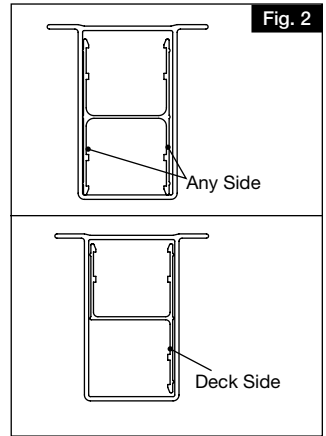
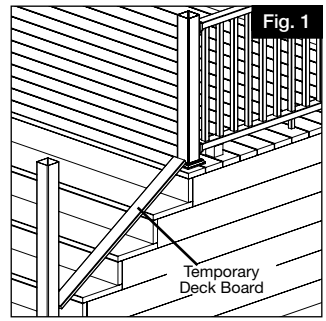

I. USING PRE-MOLDED BRACKETS

1.

STABILIZE SECTION

- a. Place assembled stair railing section adjacent to mounted stair posts, leaving equal distances from the ends of both balusters and clamp your stair railing section to the posts (Fig. 4).

NOTE: To allow the top rail to fit flush to the post for clamping purposes, use a spacer block (Fig. 5)

- b. Trace the post onto each rail (both ends of top and bottom rails). Make four marks in total being sure to mark $\frac{1}{8}$ " shorter to allow for expansion (Fig. 6).

2.

CUTTING RAILS

Remove clamped stair kit from posts. Cut along all four angled marks on rails (Fig. 7).

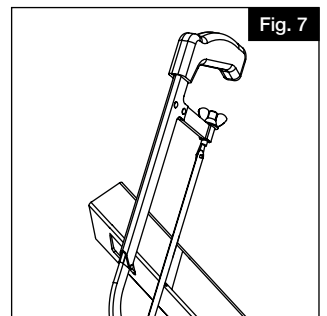
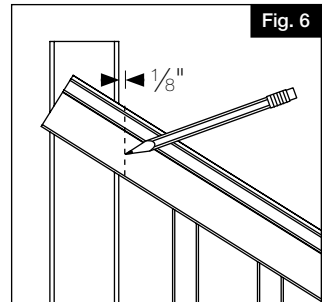
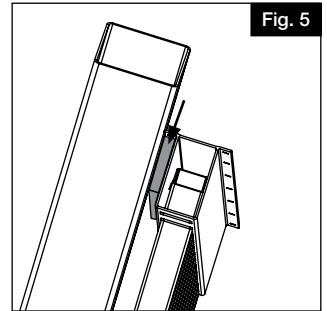
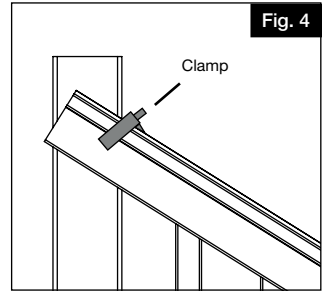

3.

INSTALL BOTTOM RAIL BRACKETS

- Place brackets onto both ends of bottom rail.
- Slide railing between posts and rest bottom rail on the temporary deck board
- Ensure bracket is centered to post. Then, using $\frac{1}{8}$ " drill bit, pre-drill first bottom bracket screw hole through bracket hole and post (use the four outside corner holes) (Fig. 8).
- Drive the first #10 x $1\frac{1}{2}$ " screw through bottom bracket into post.
- Repeat steps c and d for the remaining three screws for the first bottom bracket.
- Repeat steps c, d and e for the second bottom bracket.

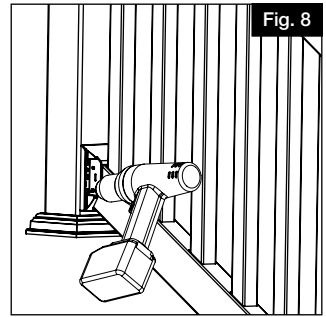

Fig. 8

4.

INSTALL TOP RAIL BRACKETS

- Make sure rails are fully seated with balusters and level and centered to post sleeve. While holding the top bracket snug to rail from underneath, and using $\frac{1}{8}$ " drill bit, pre-drill first top bracket screw hole (Fig. 9). Drill through bracket hole, vinyl post sleeve and vinyl insert and loosely install first #10 x $1\frac{1}{2}$ " screw.
- Repeat pre-drilling process for remaining three screws.
- Tightly install screws.
- Repeat steps a, b and c for the second top bracket.

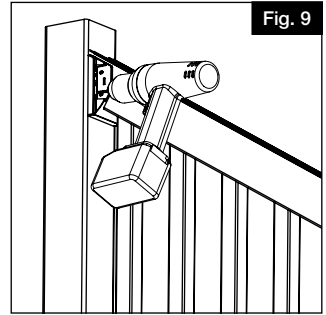

Fig. 9

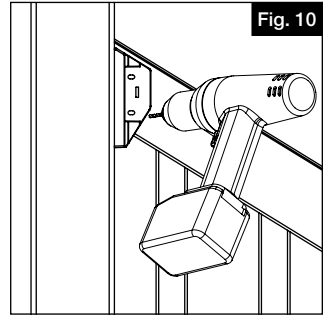

Fig. 10

5.

INSTALL SIDE BRACKET SCREWS AND COVERS

For each installed bracket, pre-drill in the center of each elongated hole with a $\frac{1}{8}$ " drill bit (Fig. 10).

NOTE: In some cases you will be drilling through aluminum as well as the vinyl railing.

6.

Install #10 x 1" screws in all pre-drilled holes (Fig. 11).

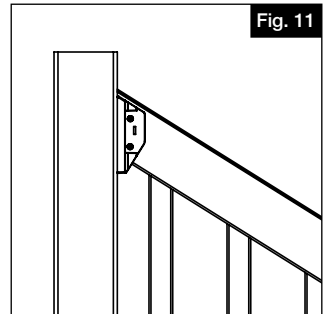
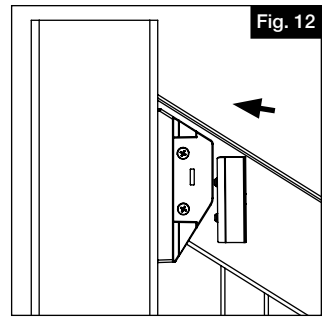

Fig. 11

7.

Match letter on inside of bracket cover to the letter on bracket, and snap cover in place (Fig. 12). Repeat for all brackets.



8.

Deck board top rails should be installed after all railing is assembled.

- a. Cut deck board to desired length and place over railing.

NOTE: Ends of deck boards should be beveled to fit flush to posts.

- b. Drive #10 x $\frac{3}{4}$ " screws up from under rail centered through slotted holes and into deck board (Fig. 14).

NOTE: Depending on how much of the railing was cut to length, you may need to add a hole (first screw must be approximately 2" from post).

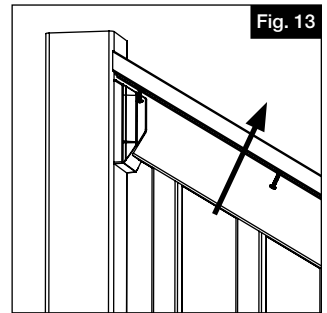

II. USING FIELD CUT ANGLE BRACKET

- a. Slide handrail bracket over ends of railing (Fig. 14). Measure angle required and cut bracket and rail (and aluminum channel) to that angle.
- b. Repeat for bottom rail.
- c. Install railing per instructions for stair railing.

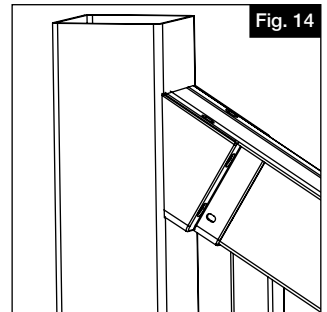



rdi® collection
FINYL LINE®

INSTRUCTIONS POUR LES RAMPE DE TERRASSE

Instructions d'installation

English.....	1
Français.....	13
Español.....	25



Lire toutes les instructions avant d'installer le produit.
Consulter les consignes de sécurité du fabricant avant d'utiliser des outils.

Pour enregistrer le produit, visiter: **barretteoutdoorliving.com**

▲ AVERTISSEMENT:

- L'installation incorrecte de ce produit peut entraîner des blessures. On doit toujours porter des lunettes de sécurité lors de la coupe, du perçage et de l'assemblage du produit.
- Une installation incorrecte est susceptible de causer des dommages à la barrière ou des blessures à la personne qui fait l'installation.
- Consulter les exigences du code du bâtiment en vigueur. L'omission d'installer ce produit conformément aux exigences du code du bâtiment en vigueur pourrait compromettre la sécurité du produit et entraîner l'annulation de la garantie.

AVIS:

- NE PAS essayer d'assembler le kit s'il y a des pièces manquantes ou endommagées.
- NE PAS retourner le produit au magasin. Pour obtenir de l'aide ou des pièces de remplacement, composer le 1-877-265-2220.

OUTILS NÉCESSAIRES:

Lunettes de sécurité	Tournevis/perceuse électrique
Ruban à mesurer	Foret 1/8 po (3,2 mm)
Crayon	Scie électrique
Niveau	Règle droite/règle/triangle

Liste de composants:

Vérifier l'emballage pour s'assurer que tous les composants sont inclus:

Ref.	Inclus dans les kits	4' Niveau	5' Niveau	6' Niveau	8' Niveau	10' Niveau	6' Escalier	8' Escalier
A	Traverse supérieure en vinyle	1	1	1	1	1	1	1
B	Traverse inférieure en vinyle	1	1	1	1	1	1	1
C	Raidisseur en aluminium pour traverse supérieure*	1	1	1	1	1	1	1
D	Raidisseur en aluminium pour traverse inférieure*	1	1	1	1	1	1	1
E	Barreaux 1½ po (38,1 mm) (carrés/tournés)	9	11	13	18	20	12	16
E	Barreaux 3/4 po (19 mm) (ronds en aluminium)	10	13	15	20	26	12	17
F	Vis cruciforme Phillips no 10 x 1 po (25 mm)	16	16	16	16	16	16	16
G	Vis cruciforme Phillips no 10 x 1½ po (38,1 mm)	16	16	16	16	16	16	16
H	Kit de supports (2 pour le haut, 2 pour le bas)	1	1	1	1	1	1	1
—	Patte d'appui.	N/A	N/A	N/A	N/A	1	N/A	N/A

*La forme de l'aluminium varie en fonction de la longueur

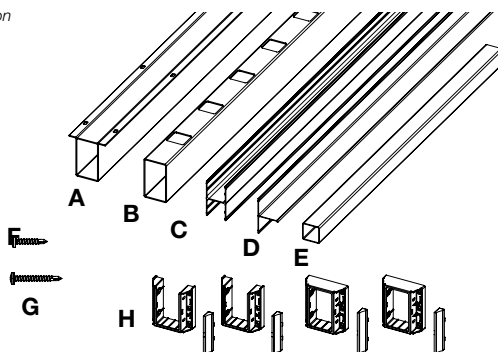

Pour obtenir et examiner une copie de la garantie, visiter barretteoutdoorliving.com. On peut également nous contacter par téléphone au 1-877-265-2220 ou par courriel à CS.outdoorliving@barretteoutdoorliving.com.

INSTALLATION DE RAIL DE NIVEAU

1.

INSTALLATION DES POTEAUX

Bien suivre les instructions d'installation du kit de poteau ou utiliser un manchon de poteau pour un poteau existant de 4 po x 4 po (102 mm x 102 mm).

NOTE: La rampe de terrasse peut être installée entre les poteaux ou sur les poteaux (Fig. 1). Si l'on installe une planche de terrasse sur le dessus du poteau, on doit couper les poteaux structuraux à une hauteur de $35\frac{7}{8}$ po (91,1 cm) de haut par rapport à la surface de montage. On coupera les manchons à la longueur voulue plus tard, soit à l'étape 6c.

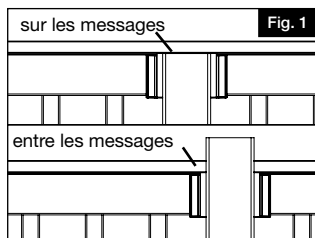

2.

COUPE DES TRAVERSES À LA LONGUEUR VOULUE

- Placer la traverse inférieure dans l'ouverture entre les poteaux ; laisser un espace équivalent entre le dernier barreau et le poteau à chaque extrémité (Fig. 2).
- Faire une marque à $\frac{1}{8}$ po (3,2 mm) de l'extrémité du poteau pour tenir compte de la dilatation (Fig. 3).
- Aligner la traverse supérieure sur la traverse inférieure, et couper les deux traverses à l'aide d'une scie à onglets ou d'une scie à métaux [voir les spécifications du fabricant pour le choix de la lame] (Fig. 4).

NOTE: On devra couper à travers une pièce insérée en aluminium dans chaque traverse.

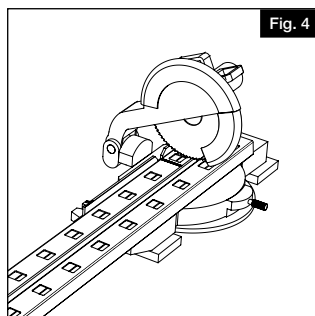
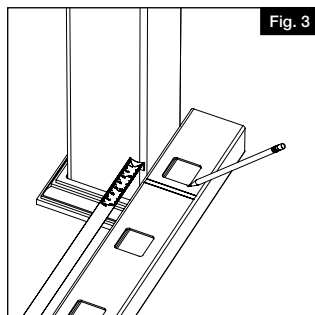
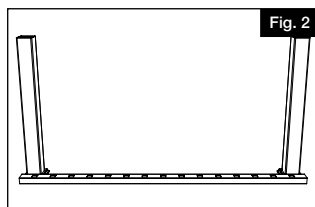

3.

CALES D'ESPACEMENT

Couper deux cales d'espacement en bois de 2 po (50 mm) (non fournies). Insérer les cales sous les extrémités des sections de rampe pour aider à temporairement aligner la section de rampe (Fig. 5).

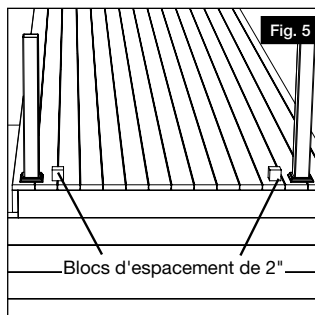

4.

NOTE: Les kits de traverses de 10 pi (304,8 cm) de la gamme Finyl comprennent une patte d'appui qui doit être installée sur la traverse inférieure (voir l'étape a. ci-dessous) avant de fixer la traverse aux supports.

INSTALLATION DE LA TRAVERSE INFÉRIEURE

- Lors de l'installation d'un kit de 10 pi (304,8 cm), localiser et marquer le point central sur la face inférieure (côté non toupillé) de la traverse inférieure. Fixer la patte d'appui à la traverse inférieure comme indiqué ci-dessous (Fig. 5) à l'aide de la vis de blocage fournie.
- Placer les supports sur les deux extrémités de la traverse inférieure (Fig. 6).
- Faire glisser la traverse inférieure entre les poteaux et la faire reposer sur les cales d'espacement en bois (Fig. 7).
- S'assurer que le support est centré sur le poteau. Ensuite, au moyen d'un foret de 1/8 po (3,2 mm), percer un avant-trou pour la première vis du support inférieur à travers le trou dans support et le poteau (utiliser les quatre trous des coins extérieurs) (Fig. 8).
- Enfoncer la première vis no 10 x 1½ po (38,1 mm) à travers le support inférieur jusque dans le poteau (Fig. 9).
- Répéter les étapes c. et d. pour les trois autres vis du premier support inférieur.
- Répéter les étapes c., d. et e. pour le deuxième support inférieur.

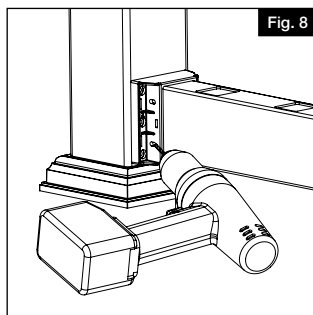
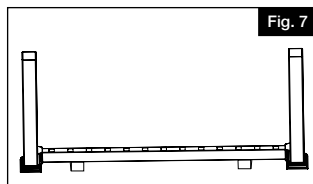
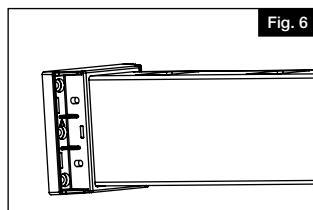
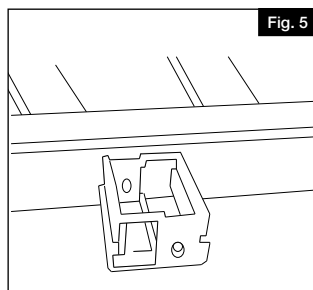

5.

ENLÈCHEMENT DES BARREAUX DANS LA TRAVERSE INFÉRIEURE

- Chaque kit de barreaux en vinyle contient 2 barreaux avec languettes. Espacer les barreaux uniformément dans chaque section.
- Enlècher tous les barreaux dans la traverse inférieure (Fig.10).

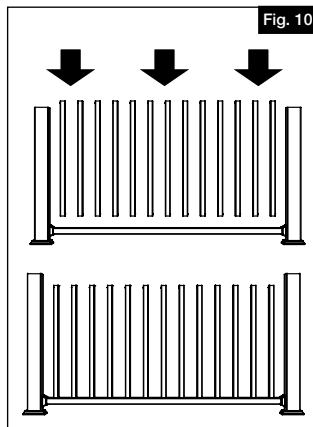
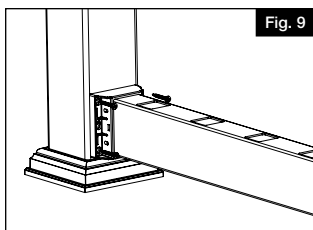

6.

NOTE: Les traverses supérieures de la gamme Finyl sont renforcées par un profilé en H en aluminium. Vérifier l'intérieur de la traverse supérieure avant de l'installer. Si elle a une forme autre que celle d'un « H » majuscule, on doit l'orienter de manière à ce que la partie longue du profilé en aluminium soit orientée vers l'intérieur de la terrasse (Fig. 10).

INSTALLATION DE LA TRAVERSE SUPÉRIEURE

- En commençant à un côté de la traverse, aligner le premier barreau sur le premier trou toupillé sur le côté inférieur de la traverse supérieure, et enclencher la traverse supérieure en place (Fig. 11).
- Continuer l'installation des barreaux en les installant dans la traverse supérieure.
- Si l'on installe la rampe SUR les poteaux (Fig. 12).

S'assurer que les traverses sont bien en place avec les barreaux, de niveau et centrées sur le manchon du poteau. Marquer le côté du poteau à l'endroit où le coin supérieur de la traverse supérieure croise le manchon du poteau. En penchant la rampe sur le côté, couper les poteaux à la longueur marquée.

d. Installation des supports :

- S'assurer que les traverses sont bien en place avec les barreaux, de niveau et centrées sur le manchon du poteau. Tout en maintenant le support supérieur bien appuyé contre la traverse par le dessous, et en utilisant un foret de $\frac{1}{8}$ po (3,2 mm), percer un avant-trou pour la première vis du support supérieur (Fig.13 et 14).

Percer à travers le trou du support, le manchon de poteau en vinyle et la pièce insérée en vinyle, et enfoncer sans serrer la première vis no 10 x $1\frac{1}{2}$ po (38,1 mm).

- Répéter le processus de perçage d'avant-trous pour les trois autres vis (Fig. 15 et 16).
- Serrer les vis jusqu'à ce que le support soit bien ajusté au poteau. On recommande l'utilisation d'une perceuse sans impact avec un réglage d'embrayage pour éviter un serrage excessif (Fig. 14).
- Répéter les étapes i. à iii. pour le deuxième support supérieur.

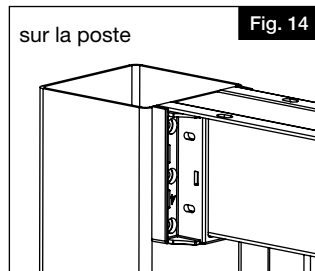
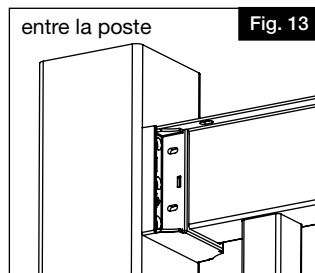
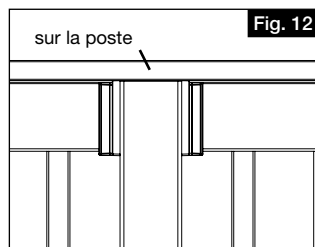
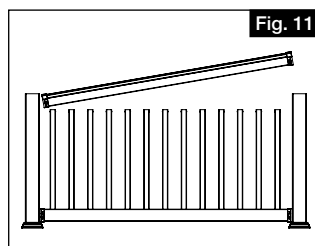
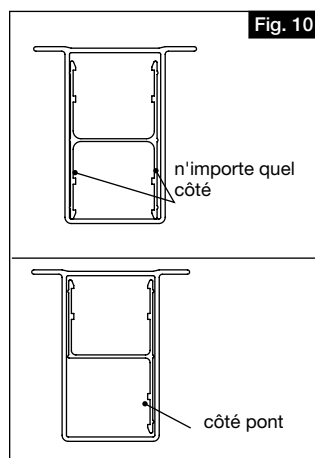

7.

INSTALLATION DES VIS ET DES COUVERCLES DE SUPPORT LATÉRAL

- a. Pour chaque support installé, percer un avant-trou au centre de chaque trou allongé au moyen d'un foret de $\frac{1}{8}$ po (3,2 mm) (Fig. 17).

NOTE: Dans certains cas, on devra percer à travers l'aluminium en plus de la traverse en vinyle.

- b. Enfoncez des vis no 10 x 1 po (25 mm) dans tous les avant-trous (traverses de 10 pi (304,8 cm) (seulement) (Fig. 18).
- c. En s'assurant que la lettre située à l'intérieur du couvercle du support correspond à celle du support, enclencher le couvercle en place. Répéter le processus pour tous les supports (Fig. 19).

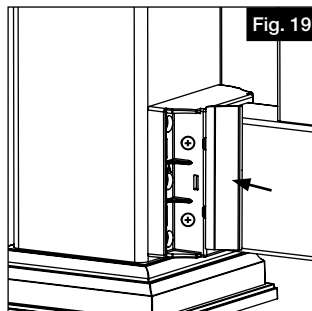
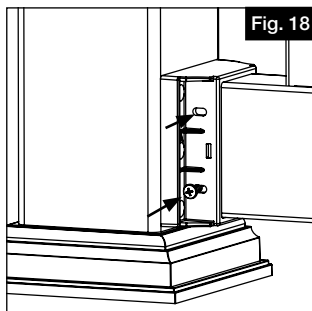
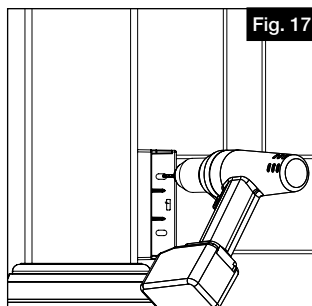
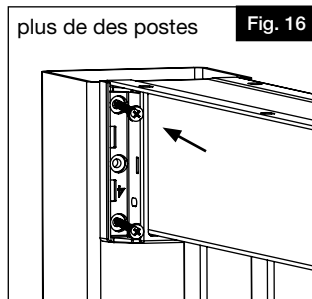
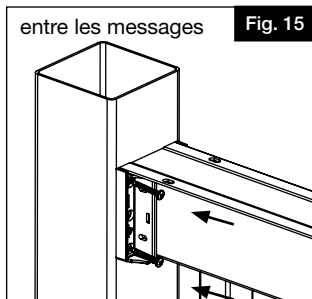

8.

INSTALLATION D'UNE PLANCHE DE TERRASSE SUR LA TRAVERSE SUPÉRIEURE

Les planches de terrasse utilisées comme main courante doivent être installées après l'assemblage de toutes les rampes.

- a. Couper la planche de terrasse à la longueur souhaitée et la placer sur la rampe.
- b. Enfoncer des vis no 10 x $\frac{3}{4}$ po (19 mm) vers le haut à partir du dessous de la traverse en les centrant à travers les trous oblongs jusque dans la planche de terrasse (Fig. 20).

NOTE: En fonction de la longueur de la rampe qui a été coupée, on devra peut-être ajouter un trou (la première vis doit être à environ 2 po (50 mm) du poteau).

Si l'on installe des planches de terrasse sur le dessus des poteaux et que la longueur de la rampe est supérieure à la longueur maximale des planches de terrasse, on devra prévoir un joint de raccordement.

Il est recommandé de faire des joints à onglet de 45 degrés aux angles et des joints en biseau de 22,5 degrés (Fig. 21) pour les raccords en ligne. Sceller les joints avec de la colle ou du calfeutrage.

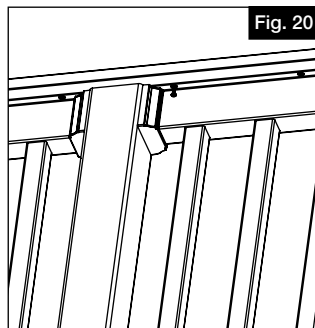

Fig. 21

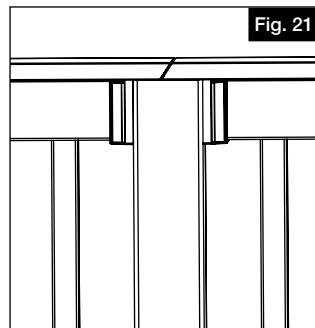
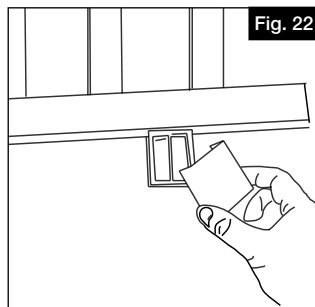

Fig. 22



9.

INSTALLATION DU COUVERCLE DE PATTE D'APPUI

- a. Fixer la patte d'appui à la surface de la terrasse à l'aide de la vis de patte d'appui et mettre le couvercle en place (traverse de 10 pi (304,8 cm) seulement) (Fig. 22).

INSTALLATION D'UNE RAMPE EN ANGLE

LES RAMPES DE TERRASSE DE LA GAMME FINYL PEUVENT ÊTRE INSTALLÉES EN ANGLE EN UTILISANT DEUX MÉTHODES.

- I. Utilisation d'adaptateurs prémoulés (à 22,5° ou 45°)
- II. Utilisation de cornières coupées sur le chantier

I. ADAPTATEURS PRÉMOULÉS À 22,5° OU 45°

1. Mesurer la distance entre le poteau et les coins intérieurs (Fig. 1) qui utiliseront l'adaptateur prémoulé et le poteau suivant. Soustraire $\frac{3}{4}$ po (19 mm) de cette distance; cela sera la longueur dont on aura besoin pour couper les traverses supérieures et inférieures (Fig. 1).
2. Installer la rampe comme indiqué dans la section sur les rampes horizontales en tenant compte de ce qui suit :

Placer l'adaptateur entre les supports et les poteaux. Percer des avant-trous et utiliser les vis plus longues de 3 po (76 mm) fournies avec les adaptateurs pour fixer l'adaptateur au poteau (Fig. 2).

II. CORNIÈRES COUPÉES SUR LE CHANTIER

1. Faire glisser le support de main courante sur les extrémités de la traverse supérieure. Mesurer l'angle requis, puis couper le support et la traverse (et le profilé en aluminium) à cet angle.
2. Faire de même pour la traverse inférieure.
3. Installer la rampe selon les instructions pour une rampe horizontale.

NOTE: L'angle de coupe maximal ne doit pas être supérieur à 21,5 degrés afin de s'assurer que le support/la traverse ne dépasse pas le poteau de 4 po x 4 po (102 mm x 102 mm). Si l'on utilise ce support à un angle supérieur à 21,5 degrés, il est recommandé d'utiliser un manchon de poteau plus grand. La planche de terrasse, si elle est installée de poteau à poteau (plutôt que par-dessus), dépassera la largeur du poteau (Fig. 3).

On voudra couper la cornière suffisamment pour que l'espacement entre le poteau et le premier barreau soit minimal (4 po (102 mm) ou moins).

Selon l'ampleur de la coupe de la cornière, il pourrait être nécessaire d'utiliser une vis plus courte (pour s'assurer que la vis ne dépasse pas du manchon du poteau).

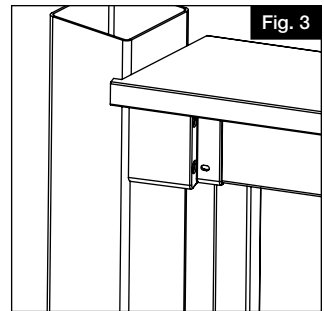
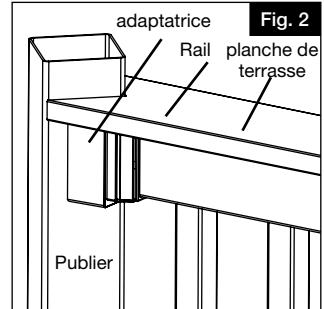
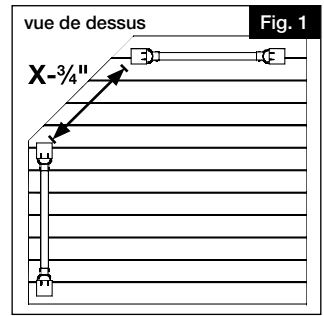

INSTALLATION D'UNE RAMPE D'ESCALIER

1.

INSTALLATION DES POTEAUX

Bien suivre les instructions d'installation du kit de poteau ou utiliser un manchon de poteau pour un poteau existant de 4 po x 4 po (102 mm x 102 mm).

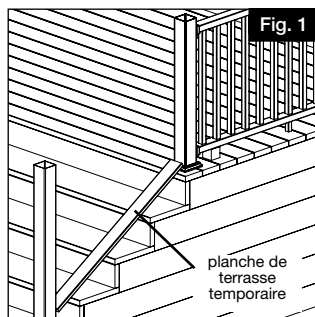

2.

DÉTERMINER L'ESPACEMENT

Fixer temporairement une planche de terrasse de 5/4 po (31,8 mm) aux marches d'escalier pour déterminer l'espacement entre le nez des marches et la traverse inférieure (Fig. 1).

NOTE: Les traverses supérieures de la gamme Finyl sont renforcées par un profilé en H en aluminium. Vérifier l'intérieur de la traverse supérieure avant de l'installer. Si elle a une forme autre que celle d'un « H » majuscule, on doit l'orienter de manière à ce que la partie longue du profilé en aluminium soit orientée vers l'intérieur de la terrasse (Fig. 2).

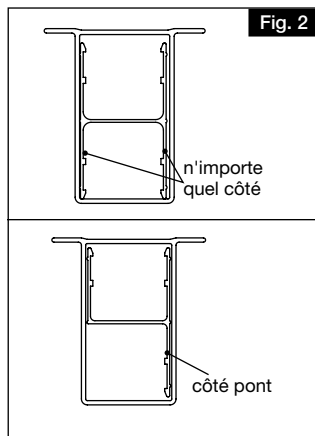

3.

ASSEMBLAGE DE LA SECTION DE RAMPE D'ESCALIER

- Le kit contient deux barreaux munis de languettes de blocage à leur extrémité. Installer ces deux barreaux sur les extrémités les plus proches des poteaux.
- Assembler la section de rampe d'escalier en enclenchant les barreaux dans la traverse inférieure (Fig. 3).
- En commençant à un côté de la traverse, aligner le premier barreau sur le premier trou toupillé sur le côté inférieur de la traverse supérieure, et enclencher la traverse supérieure sur les barreaux.
- Begin at one side of rail and align first baluster with first routed hole on bottom side of top rail, and fit top rail over each baluster.

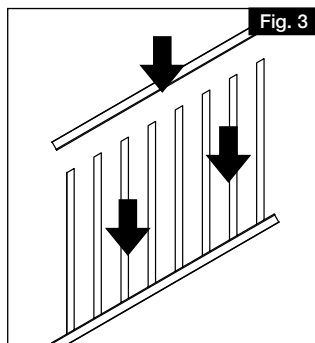

LES RAMPES D'ESCALIER DE TERRASSE DE LA GAMME FINYL PEUVENT ÊTRE INSTALLÉES EN UTILISANT DEUX MÉTHODES.

- Utilisation de supports prémoulés
- Utilisation de cornières coupées sur le chantier

I. UTILISATION DE SUPPORTS PRÉMOULÉS

1.

STABILISATION DE LA SECTION

- a. Placer la section de rampe d'escalier assemblée à côté des poteaux d'escalier montés en laissant une distance égale aux extrémités des deux barreaux, et fixer la section de rampe d'escalier aux poteaux (Fig. 4).

NOTE: Pour permettre à la traverse supérieure d'affleurer le poteau à des fins de serrage, utiliser une cale d'espacement (Fig. 5).

- b. Tracer des marques pour le poteau sur chaque traverse (sur les deux extrémités des traverses supérieures et inférieures). Faire quatre marques au total en s'assurant de faire des marques $\frac{1}{8}$ po (3,2 mm) plus courtes pour permettre la dilatation (Fig. 6).

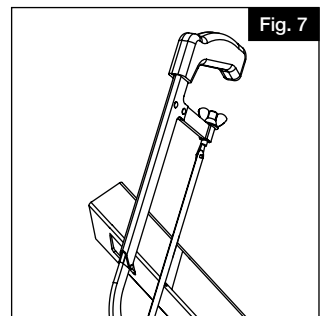
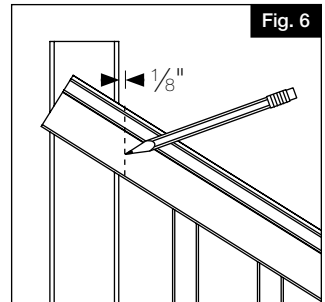
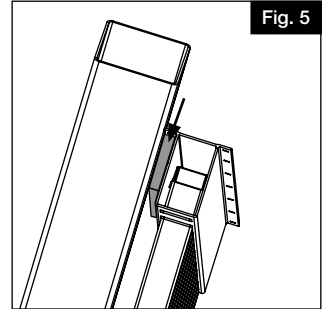
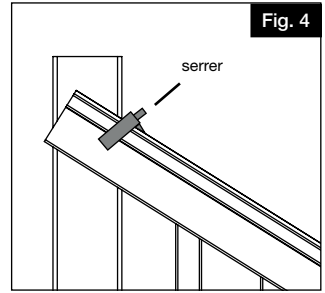

2.

COUPE DES TRAVERSES

Retirer le kit d'escalier fixé sur les poteaux. Faire une coupe le long des quatre marques angulaires sur les traverses (Fig. 7).

3.

INSTALLATION DES SUPPORTS DE TRAVERSE INFÉRIEURE

- Placer les supports sur les deux extrémités de la traverse inférieure.
- Faire glisser la traverse entre les poteaux et la faire reposer sur la planche de terrasse temporaire.
- S'assurer que le support est centré sur le poteau. Ensuite, au moyen d'un foret de $\frac{1}{8}$ po (3,2 mm), percer un avant-trou pour la première vis du support inférieur à travers le trou dans support et le poteau (utiliser les quatre trous des coins extérieurs) (Fig. 8).
- Enfoncer la première vis no 10 x $1\frac{1}{2}$ po (38,1 mm) à travers le support inférieur jusque dans le poteau.
- Répéter les étapes c. et d. pour les trois autres vis du premier support inférieur.
- Répéter les étapes c., d. et e. pour le deuxième support inférieur.

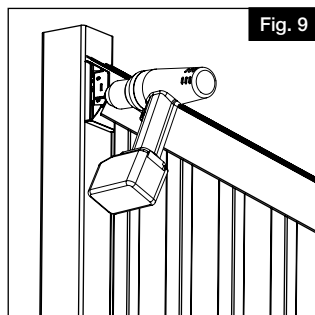
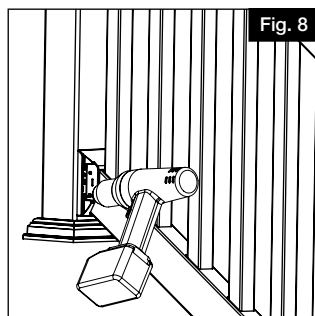

4.

INSTALLATION DES SUPPORTS DE TRAVERSE SUPÉRIEURE

- S'assurer que les traverses sont bien en place avec les barreaux, de niveau et centrées sur le manchon du poteau. Tout en maintenant le support supérieur bien appuyé contre la traverse par le dessous, et en utilisant un foret de $\frac{1}{8}$ po (3,2 mm), percer un avant-trou pour la première vis du support supérieur (Fig. 9). Percer à travers le trou du support, le manchon de poteau en vinyle et la pièce insérée en vinyle, et enfoncer sans serrer la première vis no 10 x $1\frac{1}{2}$ po (38,1 mm).
- Répéter le processus de perçage d'avant-trous pour les trois autres vis.
- Enfoncer fermement les vis.
- Répéter les étapes a., b. et c. pour le deuxième support supérieur.

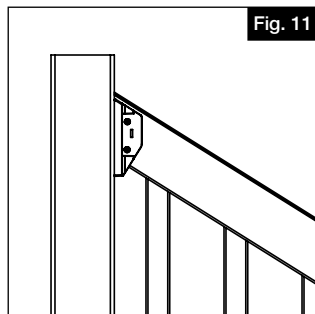
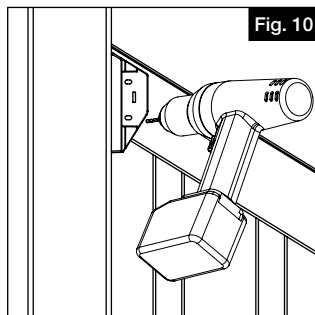

5.

INSTALLATION DES VIS ET DES COUVERCLES DE SUPPORT LATÉRAL

Pour chaque support installé, percer un avant-trou au centre de chaque trou allongé au moyen d'un foret de $\frac{1}{8}$ po (3,2 mm) (Fig. 10).

NOTE: Dans certains cas, on devra percer à travers l'aluminium en plus de la rampe en vinyle.

6.

Enfoncer des vis no 10 x 1 po (25 mm) dans tous les avant-trous (Fig. 11).

7.

En s'assurant que la lettre située à l'intérieur du couvercle du support correspond à celle du support, enclencher le couvercle en place (Fig. 12). Répéter le processus pour tous les supports.

8.

Les planches de terrasse utilisées comme main courante doivent être installées après l'assemblage de toutes les rampes.

- a. Couper la planche de terrasse à la longueur souhaitée et la placer sur la rampe.

NOTE: Les extrémités des planches de terrasse doivent être biseautées pour affleurer les poteaux.

- b. Enfoncer des vis no 10x $\frac{3}{4}$ po (19 mm) vers le haut à partir du dessous de la traverse en les centrant à travers les trous oblongs jusque dans la planche de terrasse (Fig. 14).

NOTE: En fonction de la longueur de la rampe qui a été coupée, on devra peut-être ajouter un trou (la première vis doit être à environ 2 po (50 mm) du poteau).

II. UTILISATION DE CORNIÈRES COUPÉES SUR LE CHANTIER

- a. Faire glisser le support de main courante sur les extrémités de la traverse supérieure (Fig. 14). Mesurer l'angle requis, puis couper le support et la traverse (et le profilé en aluminium) à cet angle.
- b. Faire de même pour la traverse inférieure.
- c. Installer la rampe selon les instructions pour une rampe d'escalier.

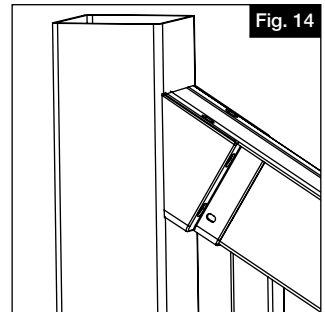
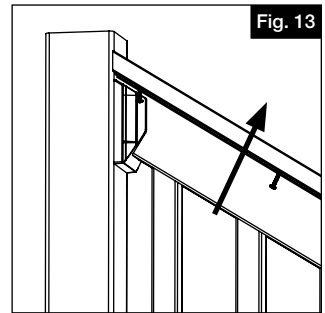
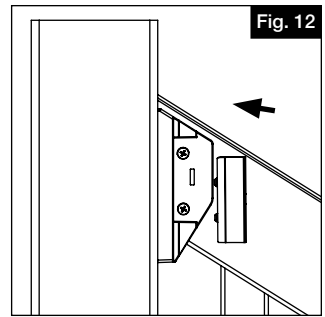



rdi® collection
FINYL LINE®

INSTRUCCIONES DEL BARANDAL CON ACABADO DE TABLÓN

Instrucciones de instalación

English.....	1
Français.....	13
Español.....	25



Lea todas las instrucciones antes de instalar el producto.

Consulte las instrucciones de seguridad del fabricante al operar cualquier herramienta.

Para registrar su producto, visite: **barretteoutdoorliving.com**

⚠ ADVERTENCIA:

- La instalación incorrecta de este producto puede resultar en lesiones corporales. Utilice siempre gafas de seguridad al momento de cortar, taladrar y ensamblar el producto.
- La instalación incorrecta puede causar daños al producto o a la persona.
- Consulte los códigos de construcción locales para conocer los requisitos de instalación; el hecho de no instalar este producto de acuerdo con los códigos de construcción puede afectar a la seguridad del producto y anular la garantía del mismo.

AVISO:

- NO intentar ensamblar el kit si faltan piezas o las piezas están dañadas.
- NO devolver el producto a la tienda; para solicitar ayuda o piezas de repuesto, llame al: 1-877-265-2220.

HERRAMIENTAS / MATERIALES NECESARIOS:

Gafas de seguridad	Taladro / desarmador eléctrico
Cinta métrica	Broca de 1/8"
Lápiz	Sierra eléctrica
Nivel	Escuadra/regla/triángulo

Lista de componentes:

Verifique el empaque para comprobar la presencia de todos los componentes:

Ref.	Included In Kits	4' Level	5' Level	6' Level	8' Level	10' Level	6' Stair	8' Stair
A	Travesaño superior de vinilo	1	1	1	1	1	1	1
B	Travesaño inferior de vinilo	1	1	1	1	1	1	1
C	Refuerzo superior de aluminio*	1	1	1	1	1	1	1
D	Refuerzo inferior de aluminio*	1	1	1	1	1	1	1
E	Barros de 1½" (cuadrados/ torneados)	9	11	13	18	20	12	16
E	Barros de ¾" (aluminio redondo)	10	13	15	20	26	12	17
F	Tornillo de cabeza Phillips #10x1"	16	16	16	16	16	16	16
G	Tornillo de cabeza Phillips #10x1.5"	16	16	16	16	16	16	16
H	Kit de soportes (2 superiores, 2 inferiores)	1	1	1	1	1	1	1
—	Pie de soporte	N/A	N/A	N/A	N/A	1	N/A	N/A

*La forma del aluminio variará según la longitud

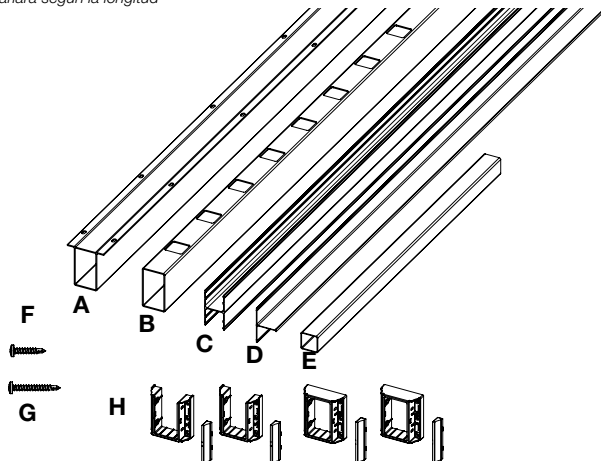

Pour obtenir et examiner une copie de la garantie, visiter barretteoutdoorliving.com.
On peut également nous contacter par téléphone au 1-877-265-2220 ou par courriel à CS.outdoorliving@barretteoutdoorliving.com.

INSTALACIÓN DE RIEL NIVELADO

1.

INSTALACIÓN DEL POSTE

Siga atentamente las instrucciones de instalación del kit de instalación de postes o utilice una funda de poste sobre un poste de madera existente de 4x4.

NOTA: El barandal con acabado de tablón puede instalarse entre los postes o por encima de ellos (Fig. 1). Si va a instalar un tablón por encima de su poste, tendrá que cortar sus postes estructurales a una altura de $35\frac{7}{8}$ " (91,12 cm) de la superficie de montaje. Más adelante, en el paso 6c, cortará las fundas a la medida.

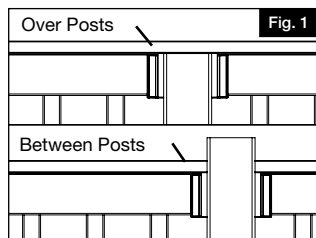

2.

CORTAR LOS TRAVESAÑOS A LA LONGITUD DESEADA

- Coloque el travesaño inferior perpendicular a la abertura del poste, dejando un espacio equivalente entre el último barrote y el poste en cada extremo (Fig. 2).
- Marque $\frac{1}{8}$ " (0,32 cm) desde el extremo del poste para dejar espacio para la expansión (Fig. 3).
- Alinee el travesaño superior con el inferior y corte ambos travesaños con una segueta o caja de ingletes (consulte las especificaciones del fabricante de la hoja de segueta para escoger la indicada) (Fig. 4).

NOTA: Deberá cortar a través de un inserto de aluminio en los travesaños.

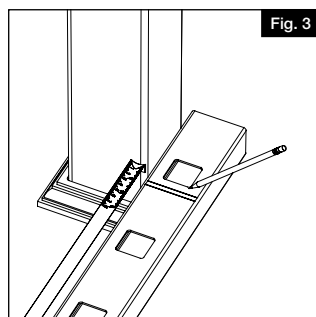
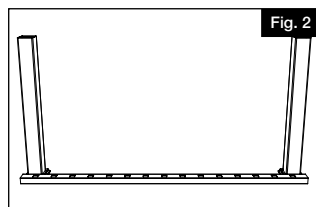

3.

BLOQUES ESPACIADORES

Corte dos bloques espaciadores temporales de madera de 2" (5 cm) (no incluidos) para insertarlos debajo de los extremos de los tramos de barandal. Esto le ayudará temporalmente a alinear los tramos de barandal (Fig. 5).

NOTA: Los kits de barandales Finyl Line de 10' (3,05 m) incluyen un pie de soporte que debe instalarse en el travesaño inferior (paso a continuación) antes de fijar el travesaño a los soportes.

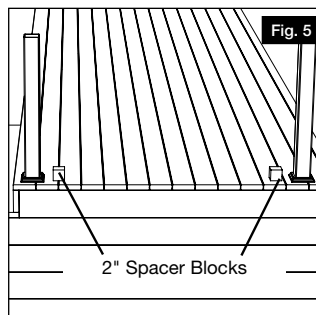
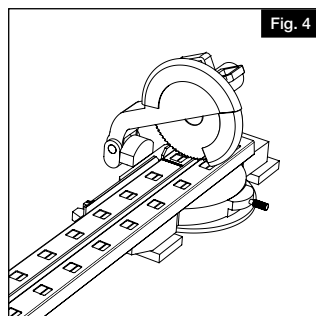

4.

INSTALAR TRAVESAÑO INFERIOR

- Si se instala un kit de 10' (3,05 m), localice y marque el punto central en la parte inferior (lado no ranurado) del travesaño inferior. Fije el pie de soporte en el travesaño inferior como se muestra a continuación (Fig. 5) con el tornillo de fijación suministrado.
- Coloque los soportes en los dos extremos del travesaño inferior (Fig. 6).
- Deslice el travesaño inferior entre dos postes y apóyelo sobre de los bloques espaciadores de madera (Fig. 7).
- Asegúrese de que el soporte esté centrado en el poste. A continuación, con una broca de $\frac{1}{8}$ " , taladre el primer agujero para el tornillo del soporte inferior a través del agujero del soporte y el poste (utilice los cuatro agujeros de las esquinas exteriores) (Fig. 8).
- Coloque el primer tornillo #10 de $1\frac{1}{2}$ " a través del soporte inferior en el poste (Fig. 9).
- Repita los pasos C y D para los tres tornillos restantes del primer soporte inferior.
- Repita los pasos C, D y E en el segundo soporte inferior.

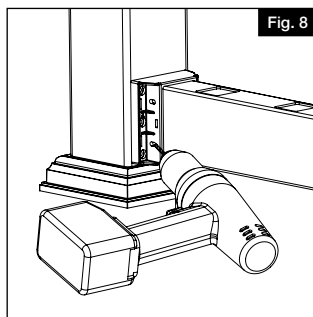
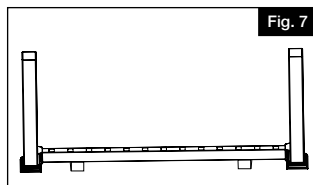
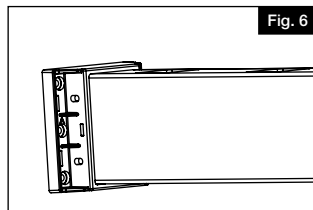
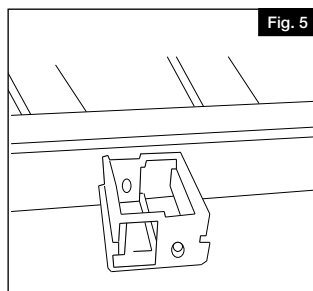

5.

ENCAJAR LOS BARROTES EN EL TRAVESAÑO INFERIOR

- Cada kit con barros de vinilo contiene 2 barros con pestañas. Distribúyalos de manera uniforme en cada sección.
- Empuje todos los barros en el travesaño inferior (Fig.10).

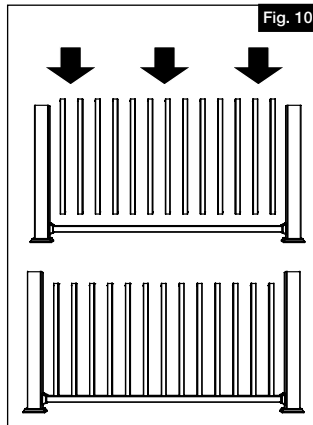
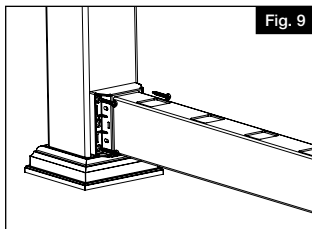

NOTA: Los travesaños superiores Fynl Line están reforzados con un canal de aluminio. Compruebe el interior de su travesaño superior antes de la instalación. Si utiliza una forma que no sea una "H" mayúscula, asegúrese de orientar ese travesaño de manera que la parte larga del aluminio esté orientada hacia el interior de la plataforma (Fig. 10).

6.

INSTALAR TRAVESAÑO SUPERIOR

- Empiece en un lado del travesaño y alinee el primer barrote con el primer orificio ranurado en la parte inferior del travesaño superior y encájelo en su lugar (Fig. 11).
- Continúe con la línea de barros instalándolos en el travesaño superior.
- Si se instala el barandal POR ENCIMA del poste (Fig. 12):

Asegúrese de que los travesaños estén completamente asentados con los barros y nivelados y centrados en la funda del poste. Marque el lado del poste en el mismo punto donde la esquina superior del travesaño superior hace intersección con la funda del poste. Mientras se inclina el barandal hacia un lado, corte los postes a la longitud marcada.

d. Instalar soportes:

- Asegúrese de que los travesaños estén completamente asentados con los barros y nivelados y centrados en la funda del poste. Mientras sostiene el soporte superior ajustado al travesaño desde abajo, y usando una broca de $\frac{1}{8}$ ", taladre el primer agujero del tornillo del soporte superior (Fig.13 y 14).

Taladre a través del agujero del soporte, la funda del poste de vinilo y el inserto de vinilo e instale sin apretar el primer tornillo #10 de $1\frac{1}{2}$ ".

- Repita el proceso de perforado para los restantes tres tornillos (Fig. 15 y 16).
- Apriete los tornillos hasta que el soporte quede ajustado al poste. Recomendamos el uso de un taladro sin impacto con un ajuste de embrague para evitar un apriete excesivo (Fig. 14).
- Repita los pasos i a iii con el segundo soporte superior.

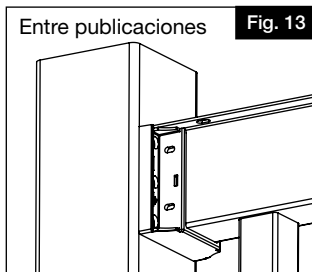
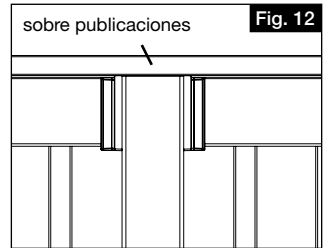
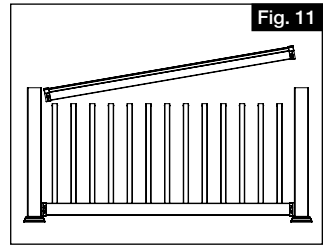
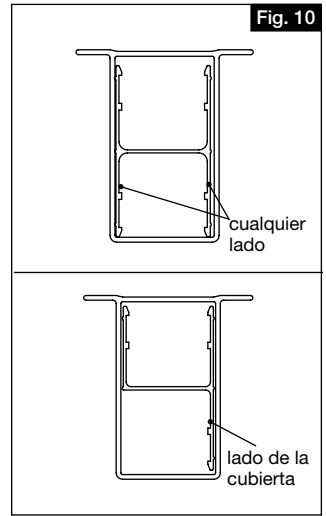

7.

INSTALAR TORNILLOS Y CUBIERTAS DE SOPORTES LATERALES

- a. Para cada soporte instalado, taladre en el centro de cada agujero alargado con una broca de $\frac{1}{8}$ " (Fig. 17).

NOTA: En algunos casos se perforará tanto el aluminio como el barandal de vinilo.

- b. Instale tornillos #10 de 1" en todos los agujeros taladrados (solo en 10') (Fig. 18).
- c. Haga coincidir la letra del interior de la tapa del soporte con la letra del soporte, y encaje la cubierta en su sitio. Repita la operación con todos los soportes (Fig. 19).

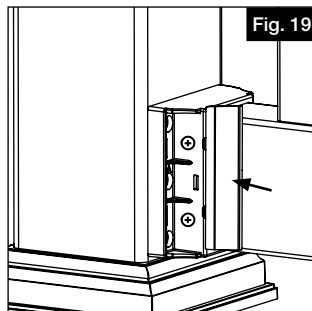
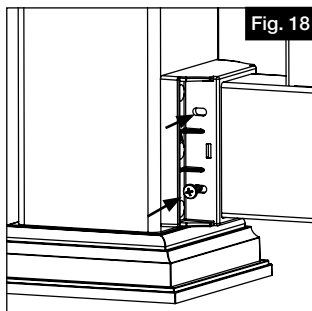
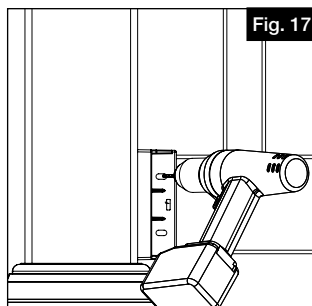
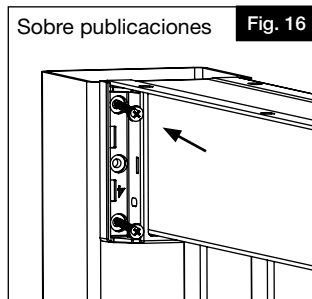
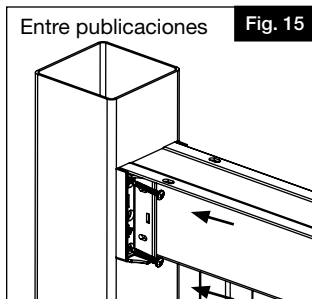

8.

INSTALAR EL TABLÓN SOBRE EL TRAVESAÑO SUPERIOR

Los travesaños superiores de la plataforma deben instalarse después de montar todos los barandales.

- a. Corte el tablón a la longitud deseada y colóquelo sobre el barandal
- b. Introduzca los tornillos #10 de $\frac{3}{4}$ " desde la parte inferior del travesaño, centrados, a través de los agujeros ranurados y en el tablón (Fig. 20).

NOTA: Según la longitud del travesaño cortado, es posible que tenga que agregar un agujero (el primer tornillo debe estar aproximadamente a 2" del poste).

Si se instala el tablón por encima de los postes y la longitud del recorrido del barandal es mayor que la longitud máxima del tablón, tendrá que tener una costura de conexión.

Se recomienda hacer uniones a inglete de 45 grados en las esquinas y uniones en escuadra de 22.5 grados (Fig. 21) para las uniones en línea. Selle las juntas con pegamento o masilla.

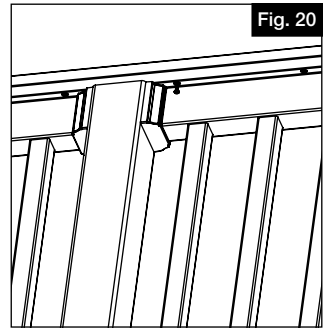

Fig. 20

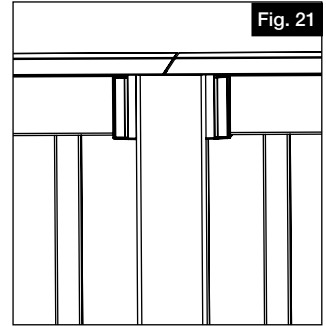

Fig. 21

9.

INSTALAR LA CUBIERTA DEL PIE DE SOPORTE

- a. Fije el pie de soporte en la superficie de la plataforma con el tornillo para el pie de soporte y encaje la cubierta en su lugar (solo 10') (Fig. 22).

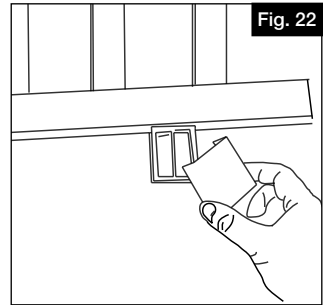

Fig. 22

INSTALACIÓN DE TRAVESAÑO EN ÁNGULO

EL BARANDAL CON ACABADO DE TABLÓN FINYL LINE PUEDE INSTALARSE EN ÁNGULO CON DOS MÉTODOS/OPCIONES

- I. Con adaptadores premoldeados (a 22.5° o 45°)
- II. Con soportes angulares cortados en el lugar

I. ADAPTADORES PREMOLDEADOS DE 22.5°/45°

1. Mida la distancia entre el poste desde las esquinas interiores (Fig. 1) que utilizará el adaptador premoldeado y el siguiente poste. Reste $\frac{3}{4}$ " de esa distancia y esa será la longitud que necesitará para cortar sus travesaños superior e inferior (Fig. 1).

2. Instale el barandal como se indica en la sección de barandal a nivel, teniendo en cuenta lo siguiente:

Coloque el adaptador entre los soportes y los postes. Taladre y utilice los tornillos más largos de 3" suministrados con los adaptadores para conectarlos al poste (Fig. 2).

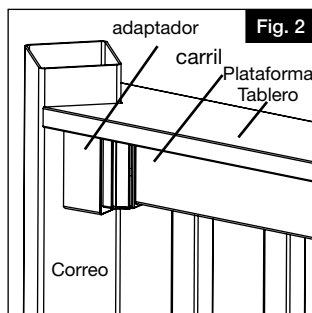
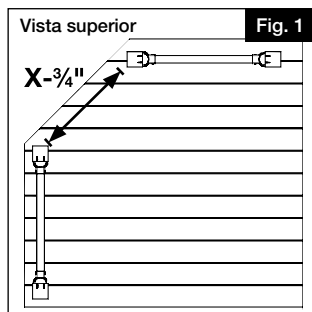

II. SOPORTES ANGULARES CORTADOS EN EL LUGAR

1. Deslice el soporte del pasamanos sobre los extremos del barandal. Mida el ángulo requerido, y corte el soporte y el travesaño (y el canal de aluminio) a ese ángulo.
2. Repita la operación con el travesaño inferior.
3. Instale el barandal como se indica en la sección de barandal a nivel.

NOTA: El ángulo máximo de corte no debe ser mayor de 21.5 grados para asegurar que el soporte/ travesaño no sobresalga del poste de 4x4. Si utiliza este soporte en un ángulo superior a 21.5 grados, se recomienda utilizar una funda de poste más grande. El tablero, si se instala de poste a poste (en lugar de por encima de estos), se extenderá más allá de la anchura del poste (Fig. 3).

Querrá cortar el soporte angular lo suficiente como para mantener el espacio entre el poste y el primer barrote en un mínimo (4" o menos).

Según cuánto se haya cortado el soporte, puede ser necesario un tornillo más corto (para asegurar que el tornillo no sobresalga a través de la funda del poste).

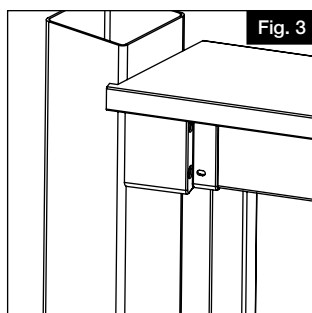

INSTALACIÓN DEL BARANDAL DE ESCALERA

1.

INSTALACIÓN DEL POSTE

Siga atentamente las instrucciones de instalación del kit de instalación de postes o utilice una funda de poste en un poste de madera existente de 4x4.

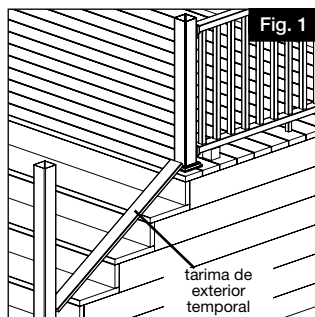

2.

DETERMINAR EL ESPACIAMIENTO

Fije temporalmente un tablón de 5/4" (3,18 cm) a la huella del peldaño para determinar el espacio entre la saliente de los peldaños y el travesaño inferior (Fig. 1).

NOTA: Los travesaños superiores Fynl Line están reforzados con un canal de aluminio. Compruebe el interior de su travesaño superior antes de la instalación. Si utiliza una forma que no sea una "H" mayúscula, asegúrese de orientar ese travesaño de manera que la parte larga del aluminio esté orientada hacia el interior de la plataforma (Fig. 2).

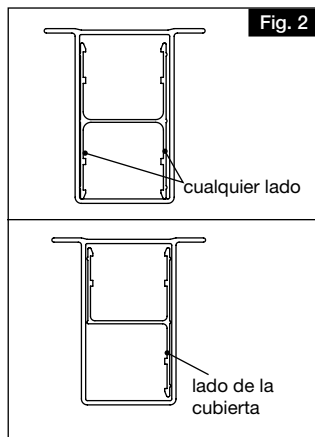

3.

ENSAMBLAR TRAMO DE BARANDAL DE ESCALERA

- El kit viene con dos barrotes con pestañas de bloqueo en los extremos. Instale esos dos barrotes en los extremos más cercanos a los postes.
- Ensamble el tramo de barandal de escalera encajando los barrotes en el travesaño inferior (Fig. 3).
- Empiece en un lado del travesaño y alinee el primer barrote con el primer orificio ranurado en el lado inferior del travesaño superior y ajuste el travesaño superior sobre cada barrote.

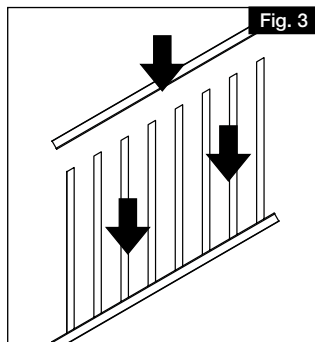

EL BARANDAL DE ESCALERA CON ACABADO DE TABLÓN FINYL LINE PUEDE INSTALARSE EN ÁNGULO CON DOS MÉTODOS/OPCIONES

- Con soportes premoldeados
- Con soportes angulares cortados en el lugar

I. CON SOPORTES PREMOLDEADOS

1.

STABILIZE SECTION

ESTABILIZAR TRAMO:

- Coloque el tramo de barandal de escalera ya ensamblado junto a los postes instalados, dejando una distancia igual entre los extremos de los dos barrotes y fije el tramo de barandal a los postes (Fig. 4).

NOTA: Para que el travesaño superior quede a ras del poste a efectos de sujeción, utilice un bloque separador (Fig. 5)

- Trace el poste en cada uno de los travesaños (en ambos extremos de los travesaños superior e inferior). Haga cuatro marcas en total y no olvide marcar $\frac{1}{8}$ " más corto para dejar espacio para la expansión (Fig. 6).

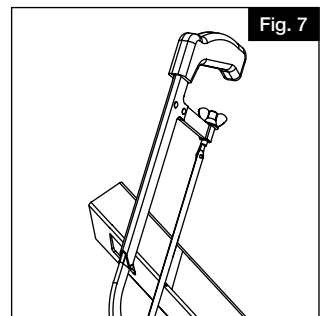
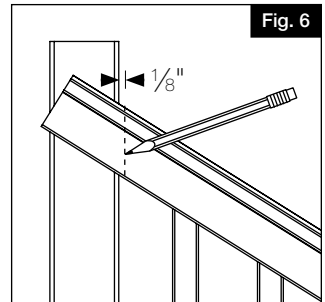
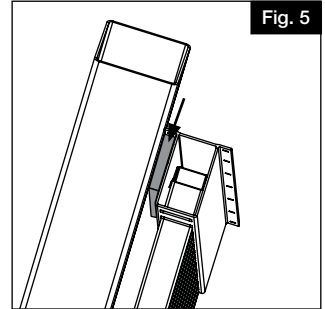
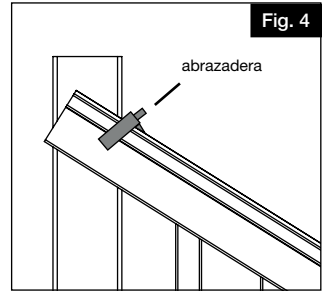

2.

CORTAR TRAVESAÑOS

Retire las pinzas del kit de escalera de los postes. Corte a lo largo de las cuatro marcas en ángulo en los travesaños (Fig. 7).

3.

INSTALAR LOS SOPORTES DE TRAVESAÑO INFERIOR

- Coloque los soportes en los dos extremos del travesaño inferior.
- Deslice el barandal entre los postes y apoye el travesaño inferior en el tablón de piso temporal.
- Asegúrese de que el soporte esté centrado en el poste. A continuación, con una broca de $\frac{1}{8}$ " , taladre el primer agujero para el tornillo del soporte inferior a través del agujero del soporte y el poste (utilice los cuatro agujeros de las esquinas exteriores) (Fig. 8).
- Coloque el primer tornillo #10 de $1\frac{1}{2}$ " a través del soporte inferior en el poste.
- Repita los pasos C y D para los tres tornillos restantes del primer soporte inferior.
- Repita los pasos C, D y E en el segundo soporte inferior.

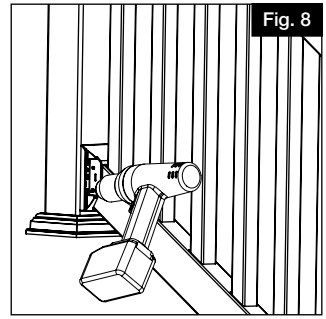

Fig. 8

4.

INSTALAR LOS SOPORTES DEL TRAVESAÑO SUPERIOR

- Asegúrese de que los travesaños estén completamente asentados con los barrotes y nivelados y centrados en la funda del poste. Mientras sostiene el soporte superior ajustado al travesaño desde abajo, y usando una broca de $\frac{1}{8}$ " , taladre el primer agujero del tornillo del soporte superior (Fig. 9). Taladre a través del agujero del soporte, la funda del poste de vinilo y el inserto de vinilo e instale sin apretar el primer tornillo #10 de $1\frac{1}{2}$ " .
- Repita el proceso de perforado para los restantes tres tornillos.
- Instale los tornillos con firmeza.
- Repita los pasos A, B y C con el segundo soporte superior.

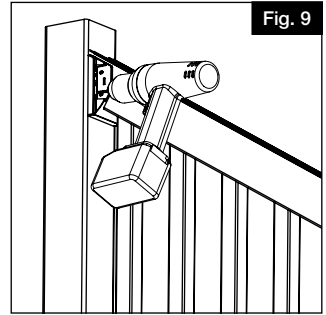

Fig. 9

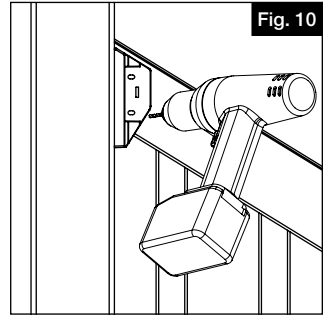

Fig. 10

5.

INSTALAR TORNILLOS Y CUBIERTAS DE SOPORTES LATERALES

Para cada soporte instalado, taladre en el centro de cada agujero alargado con una broca de $\frac{1}{8}$ " (Fig. 10).

NOTA: En algunos casos se perforará tanto el aluminio como el barandal de vinilo.

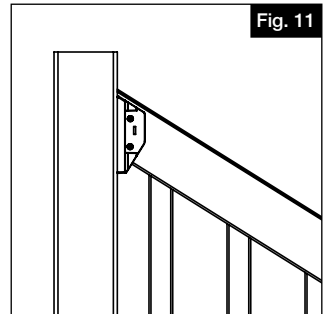

Fig. 11

6.

Instale tornillos #10 de 1" en todos los agujeros taladrados (Fig. 11).

7.

Haga coincidir la letra del interior de la tapa del soporte con la letra del soporte, y encaje la cubierta en su sitio (Fig. 12). Repita la operación con todos los soportes.

8.

Los tabloncillos de los travesaños superiores deben instalarse después de montar todos los barandales.

- a. Corte el tablón a la longitud deseada y colóquelo sobre el barandal.

NOTA: Los extremos de los tabloncillos deben estar biselados para que queden al ras de los postes.

- b. Introduzca los tornillos #10 de $\frac{3}{4}$ " desde la parte inferior del travesaño, centrados, a través de los agujeros ranurados y en el tablón (Fig. 14).

NOTA: Según la longitud del travesaño cortado, es posible que tenga que agregar un agujero (el primer tornillo debe estar aproximadamente a 2" del poste).

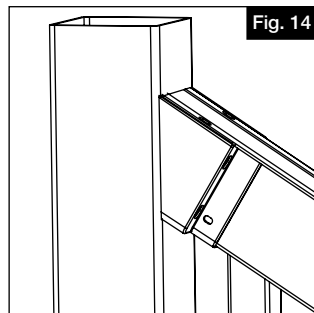
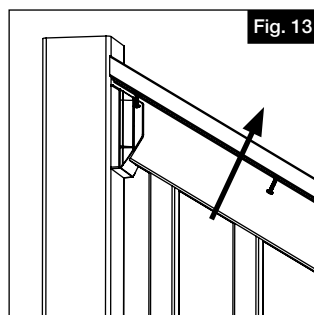
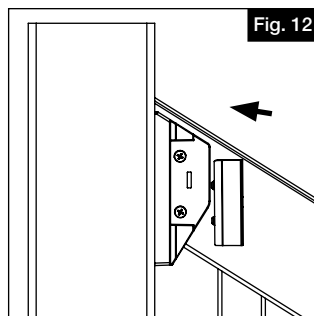

II. CON SOPORTES ANGULARES CORTADOS EN EL LUGAR

- a. Deslice el soporte del pasamanos sobre los extremos del barandal (Fig. 14). Mida el ángulo requerido, y corte el soporte y el travesaño (y el canal de aluminio) a ese ángulo.
- b. Repita la operación con el travesaño inferior.
- c. Instale el barandal como se indica para el barandal de escalera.



Barrette Outdoor Living
7830 Freeway Circle, Middleburg, OH 44130
barretteoutdoorliving.com • (877) 265-2220