



Read all instructions prior to installing product.
Refer to manufacturers safety instructions when operating any tools.

CAPPED COMPOSITE DECKING

Installation Instructions

To register your product, please visit: barretteoutdoorliving.com

Planning the design of the deck is the beginning of a successful project.

1. Read the application instructions carefully before starting the installation of the deck. See "Reference" section of this document (Page 5) for deck board profile and hidden fastener system applicability.
2. Properly unload and store decking and fasteners.
 - a. Do not dump or drop decking from the back of a truck or trailer.
 - b. Decking should be off-loaded by forklift or by hand.
 - c. Store decking on a level area on wood supports placed every 3 ft. (914 mm).
 - d. Fasteners or Step-Clips should be stored indoors before use.
3. Protect decking from the elements during storage with a lumber cover or tarp.
4. Use proper lifting techniques when lifting decking; it is heavier than standard wood materials.
5. Use proper joist placement to realize savings in both time of installation and from cost of materials. In case of a low joist, shim the deck board as necessary before securing. Make sure joist direction maximizes the desired lay-out of the deck.

TOOLS/MATERIALS NEEDED:

Circular Saw	Non-marring dead blow hammer or mallet
15 degree pneumatic coil roofing nailer or hammer	BoWrench® or Pry bar
Cordless screw gun	Safety glasses
Chalk Line	1-1/4" Stainless steel or hot dipped galvanized ring shank roofing nails*
Tape Measure	Square
Color matched capped composite deck screws	

6. Walking along joists and non-secured deck boards can be dangerous and is therefore not recommended.
7. If a railing is to be installed consult the railing manufacturer for the required spacing and structural support for the railing posts.
8. Follow all local and state building codes when planning and installing your deck.
9. Use normal wood working tools to cut, router, or fasten decking.
10. For cutting, use carbide-tip saw blades with approximately 2 teeth per inch.

IMPORTANT NOTE:

Step-Clip is designed for use with 1-1/4" (32mm), size #10 minimum stainless steel ring shank or hot dip galvanized roofing nails. Stainless steel ring shank nails are recommended as they have a higher resistance to corrosion than hot dip galvanized nails when exposed to moisture and weather conditions. Pressure treatment of the deck frame must also be considered. Therefore, we **only** recommend using hot dip galvanized nails on **new** deck construction Micronized Copper Azole (MCA) pressure treated lumber which does not react with hot dipped galvanized nails. For any resurfacing deck projects where existing PT framing is being reused, stainless steel nails **must** be used. Other treatments used on existing framing lumber such as Alkaline Copper Quaternary (ACQ) and Chromated Copper Arsenate (CCA) are more corrosive to metal and will react with hot dip galvanized nails over time, becoming a safety issue. Under **NO** circumstances should electrogalvanized nails be used and Barrette will **NOT** warrant product installed with any electrogalvanized nails.

Ventilation and Drainage

1. To perform properly, decking must be installed with proper drainage and ventilation.

Ensure that:

- a. The joists are level across each span and that there is a slight slant of the deck [1/8 inch (3 mm) for every 8 feet (2.4 m)] away from your home for drainage.
- b. The substructure has at least 2" (51 mm) clearance from grade.
- c. Skirting or fascia does not impede airflow under the deck.

2. Where ventilation is minimal or obstructed, flow through or soffit venting must be added around the perimeter of the deck to create cross ventilation under the entire substructure to avoid accumulation of moisture and humidity.
3. Never attach decking to any solid surface, watertight membrane, concrete, or existing decking.

Framing Your Deck

1. Use minimum nominal 2"x 8" (51mm x 203 mm) sized joists for deck frame constructions. KDAT (kiln dried after treatment) stamped framing lumber is recommended as it is typically straighter, lighter, easier to handle, and will not shrink and expand as much after installation as non-KDAT lumber.
2. Install deck framing vertically with 2" (51 mm) side in contact with the decking. Do not install decking on framing that has been installed flat with the widest dimension in contact with the decking as this may cause debris and moisture to be trapped between the framing and decking.
3. Never use decking as structural members when constructing the support structure of your deck.
4. Use 16" (406 mm) on center joist spacing if the decking is to be installed perpendicular to the joist.
5. Use 16" (406 mm) on center joist spacing for Solid profile boards if the decking is to be installed at an angle (maximum 45° angle). For Scalloped profile decking, use 12" (305 mm) spacing for angled installation.
6. Confirm required joist spacing with local and state building code agencies.
7. If heavy equipment is going to be installed on the deck such as a hot tub, consult the equipment manufacturer for specific requirements for framing and support.
8. If a "breaker / divider board" or "picture frame" deck installation technique is utilized, the board(s) that will be installed parallel to the deck joists will require additional framing and should also be shimmed approximately 1/16" (1.6mm) depending upon framing conditions to match the crown height of the adjacent decking running perpendicular to these boards.

Using Decking as Stair Treads

1. Do not space stringers wider than 12" (305 mm) on center for Starter and Solid profile decking on stair treads. For Scalloped profile decking, do not space stringers wider than 8" (203 mm) on center.

2. Overhang for stair treads must not exceed 2" (51 mm).

NOTE:

Step-Clips can not be used on stairs. Stairs must be installed using Fastenators or face screwed.

Blocking Is REQUIRED Where the End of Two Deck Boards Meet

When the design of the deck requires a run that is longer than the board length or it is a unique design, blocking ("sistering") or additional framing is required. (Fig. 1)

1. Sharing Fastenators between two boards at butt joints is allowed, but the ends of each deck board must be individually supported.

2. Two inline boards cannot share a Step-Clip. Sister additional framing where butt joint occurs then trim a Step-Clip to accommodate each board and attach separately to the additional framing. (Fig. 2)

3. Transition/divider boards or other intricate designs require additional blocking or framing.
See "Framing Your Deck" section above.

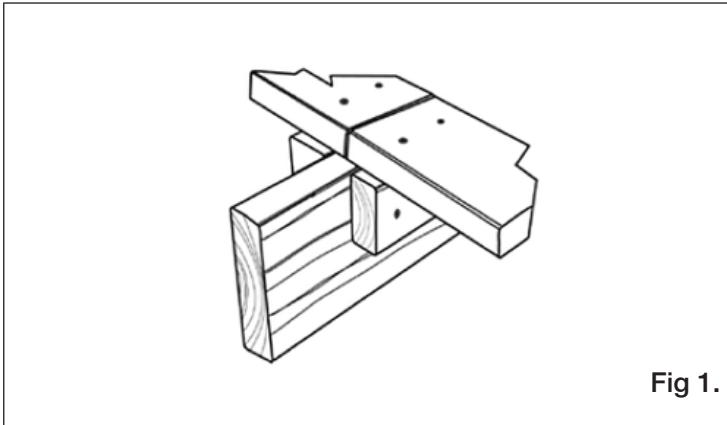

Fig 1.

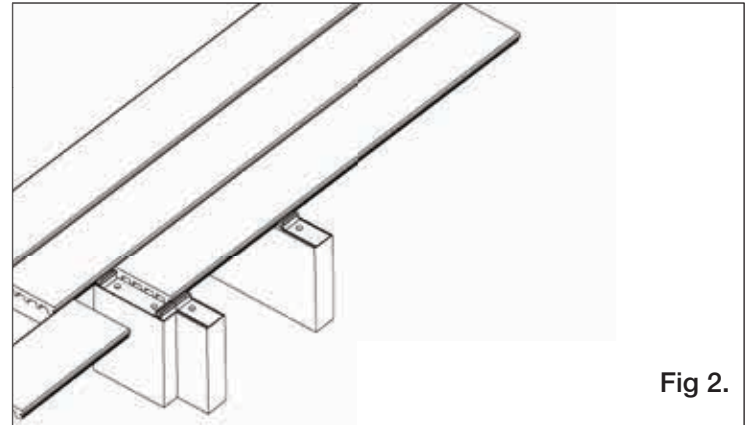

Fig 2.

Board Spacing or Gapping

All decking expands and contracts slightly as a result of temperature change.

1. When installing Solid or Scalloped profile deck boards using any of the fastening methods outlined below...

Always space boards to provide the following minimum gaps to allow for these changes:

- a. Side to Side... 3/16" (4.8 mm). (Fastenators and Step-Clips will automatically set this spacing)
- b. End to End... typically 3/16" (4.8mm depending on board length and temperature (see Chart 1 - "Deck Spacing").
- c. Structure... typically 1/4" (6.4mm) between all decking and any structure or post (see Chart 1 - "Deck Spacing").

NOTE:

If the deck is located near or around a tree, be sure to allow for future growth of the tree.

Deck Spacing (Chart #1)

Capped composite decking will expand and contract slightly due to temperature change. Use the chart below to determine the spacing between board ends. A gap of at least 1/4" (6.4mm) is recommended between deck boards and fixed elements like foundations, walls, pool edges, etc. If the deck is located near or around a tree, be sure to allow for future growth of the tree.

Temperature at Install (°F)				
40-55	56-70	71-95	96-110	Over 110
1/4"	3/16"	1/8"	1/16"	1/32"
Temperature at Install (°C)				
4-13	14-21	22-35	36-43	Over 43
6.4mm	4.8mm	3.2mm	1.6mm	0.8mm

Color and Orientation of Deck Boards

We recommend that you lay out the deck boards before final installation to ensure an acceptable color mix. Hardwood colors feature a variegated appearance with contrasting light and dark shades of color. Laying out a preferred pattern of deck boards before installation will help to achieve a desired appearance.

NOTE:

The semi-gloss surface of the decking will weather to a natural matte finish over time.

Deck Board Fastening Methods

There are three methods that can be used to fasten Solid and Scalloped profile decking.

1. Step-Clip System

- a. **NOTE:** Outer edge (Starter) and divider boards that run perpendicular to the main rows of deck boards will require additional framing and should

be shimmed approximately 1/16" (1.6 mm) to match the crown of the adjoining boards and the thickness of the Step-Clips. These boards should be fastened every 16" (404mm) using two #10 x 2-3/4" or #9 x 3" color-matched capped composite deck screws or the Starborn® color-matched plug system* (Solid and Starter profiles only).

Deck Board Fastening Methods

- b. Locate the first deck board at outer rim joist away from the house or structure and work towards the house. For outer edge board installation (Starter, Solid, or Scalloped profile), do not overhang the board more than 1" (25 mm) widthwise or 2" (51 mm) lengthwise. For a standard 1" (25 mm) overhang, measure and mark a location 22" (559 mm)* from the outer rim joist on the outermost joists that run perpendicular to that joist and snap a chalk line across the entire length of the deck. Position the Step-Clips with one edge along chalk line and fasten the first row of strips to each joist with a 1-1/4" (32 mm) stainless steel ring shank roofing nail using 2 nails between each set of clips. (Nails MUST be located within 3/4" (19 mm) of the clip with a total of 8 nails per each four board strip (fig 3). **NOTE:** the side tabs on all of the strips should be orientated on the same side of the joists and flush against the joist to allow for linking subsequent strips together along each row of clips. Trim the overhang of the first row of hidden fastening strips flush with the outer rim joist. Slide the outer deck board securely into the first clip (ensure it is properly engaged in the groove of the board) and screw down the opposite, outer edge of the board at each joist location using color-matched, capped composite deck screws like Starborn® Deckfast Cap-tor xd or the Starborn® Pro-Plug system (Solid and Starter profiles only).
- c. Once the first 4 boards have been installed into the outer hidden fastening strip and proper alignment has been confirmed (measured for "square" on joists), position the remaining strips and fasten until all of the joists have been covered. For elevated decks, install Step-Clips in 4 board increments as an added safety precaution. An interlocking tab is located at the end of each strip to allow for proper spacing along the length of each joist. The strip closest to house or structure will likely need to be trimmed and the final board fastened in a similar manner as the first board.
- d. Measure and trim each deck board to your desired length and place one edge of the board into the side of the hidden fastening strip adjacent to a previously installed board. Step down (or tap with a non-marring rubber mallet) on the opposite elevated edge of the board to secure it in place. You should hear an audible "click" sound as the clip engages with the groove on the edge of board. If a board does not properly engage the clip while stepping down on the elevated edge, strike the board adjacent at a 45 degree angle to the clip with a non-marring dead blow rubber mallet to secure it in place. Repeat this process until all deck boards have been installed.

Helpful hints:

- Store strips indoors before use. The strips install best between 40°F and 80°F (4°C and 27°C).
- Use a non-marring dead blow or rubber mallet to set the leading edge of the deck boards into the clips prior to stepping down on the opposite edge of the board. Tapping the boards at a 45 degree angle on the high edge works best.
- If "re-skinning" a deck, ensure that all joists are level to each other before installing the Step-Clip system. If not level, shim or shave joists as needed to get them within 1/8" (3.2 mm).
- Walking along joists and non-secured deck boards can be dangerous and is therefore not recommended.
- * When using a thicker fascia board (greater than our standard 1/2" fascia), adjust the alignment chalk line for the first course of strips accordingly.

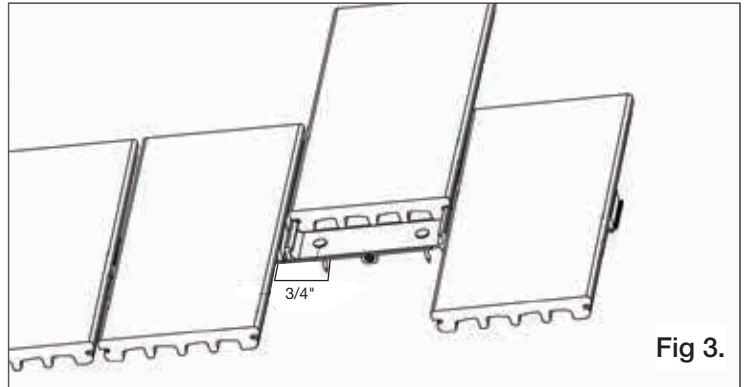

Fig 3.

2. The Fastenator™ System

- a. Install a Starter profile board using capped composite deck screws 5/8" (16 mm) from the outer board edge. Screw down the outer edge of the Starter profile board at every joist location. For arched starter profile, screws MUST be placed through full section of board, not through center arch. Using #10 x 2-3/4" or #9 x 3" color matched, capped composite deck screws (similar to Starborn® Deckfast Cap-tor xd or the Starborn® Pro-Plug system in a grooved profile decking installation).
- b. Do not overhang Starter profile boards over joists by more than 1" (25 mm) widthwise and 2" (51 mm) lengthwise.
- c. Always place one Fastenator in the slot in the board edge at every joist, between deck boards, regardless of the joist spacing. (Side to side spacing is maintained by the hidden fastening clips.)
- d. Use a #7 x 2-1/4" stainless steel screw through the center of the hidden fastening clip at a 90° angle (or use a hidden fastening clip with a pre-installed #7 x 2 1/4" star drive trim head screw).
- e. Starting at one end... slide the next Solid or Scalloped profile board onto the exposed Fastenator of the first board and install a single Fastenator at one end of the out-board edge to hold the board in place.
- f. While standing on the new board and straddling each joist, pound it tight into the clip with a non-marring dead blow hammer. Repeat steps "c" through "f" for the remaining boards, installing Fastenators at each joist.

- g. Always face-fasten the outer most edge of the first and last board with capped composite deck screws or the Starborn® Pro-Plug system (Solid and Starter profiles only).

Helpful Hints:

- Store hidden fastening clip indoors before use. Fastenators install best between 40°F and 80°F (4°C and 27°C).
- Use a non-marring dead blow hammer as necessary to tap the hidden fastening clip into the slot.
- A non-marring dead blow hammer or BoWrench® tool can also be used to help secure the next Solid or Scalloped profile board into place.
- If the joists are uneven, apply pressure to the deck board where it does not touch the joist. As pressure is being applied, tap the board into the Fastenator using the non-marring dead blow hammer.
- In the case of a low joist, shim the Fastenator as necessary to seat in the slot in the edge of the deck board.
- Take a measurement of the total width of the installed boards to make sure they are parallel every 3-4 courses
- Walking along joists and non-secured deck boards can be dangerous and is therefore not recommended.

3. Installing Solid, Scalloped, and Starter profile decking via surface screws method using capped composite decking screw fasteners like Starborn® Deckfast Cap-tor xd or the Starborn® Pro-Plug System:

- Use #10 x 2-3/4" or #9 x 3" capped composite deck screws when installing Solid or Scalloped profile decking. For arched starter profile, screws MUST be placed through full section of board, not through center arch. (Similar to Starborn® Deckfast Cap-Tor xd color matched capped composite deck screws.)
- When using non-capped composite decking fasteners (as outlined above), pre-drill and countersink for the screw size (#8 x 2-1/2" typical.)
- Two fasteners are required at each joist, one on each side of the board, regardless of the joist spacing.
- Drive fasteners straight and directly through the deck boards at a 90° angle to the decking surface. Do not "toe nail" or drill at an angle.
- Never place fasteners closer than 5/8" (16mm) from the ends or edge of the board. When installing, ensure screws are flush with the deck surface and not sunk into the board. Pre-drilling is recommended. See screw manufacturers instructions for additional information if needed.

f. For the best appearance, use a white chalk line to ensure straight fastener lines. Colored chalk can stain the decking and can be very difficult to remove.

g. When using the Starborn® Pro-Plug system (for Solid & Starter profiles only) with surface screws and plugs, please refer to the instructions inside the box to ensure the most up-to-date installation method.

Helpful Hints:

- In the case of a low joist, shim the deck board as necessary before securing the deck board.
- Take a measurement of the total width of the installed boards to make sure they are parallel every 3-4 courses
- Walking along joists and non-secured deck boards can be dangerous and is therefore not recommended.

Fascia and Riser Board Installation

- Fasten fascia and riser boards using #8 x 2" stainless steel capped composite deck screws or #9 x 1-7/8" fascia screws (similar to the Starborn Deckfast Fascia System). Use three fasteners equally spaced across the width of the fascia board at the top, middle and bottom locations of the board (2 fasteners for riser board) and spaced approximately every 12" (305mm) along the length of the board. Never place fasteners closer than 5/8" (16 mm) from the edge or ends of the board.
- When decking boards are installed picture framing the deck, fasten the fascia board to the rim joist, leaving a 1/8" (3.2 mm) gap between the top of the fascia and the bottom of the deck boards. Decking boards should not overhang the outer rim joists by more than 2" (51 mm).

3. When decking boards are installed without picture framing the deck, trim the deck boards so they run past the outer rim joists by less than 2" (51 mm). Fasten the fascia board to the rim joist, leaving a 1/8" (3.2 mm) gap between the top of the fascia and the bottom of the deck boards. **Do not extend fascia to cover deck board ends.**

NOTE:

When using fascia to cover joists wider than 11-1/2" (292 mm), either stack multiple layers of fascia or use a combination of fascia boards, deck boards and 2x4s as accents to create a unique look. (Fig. 2)

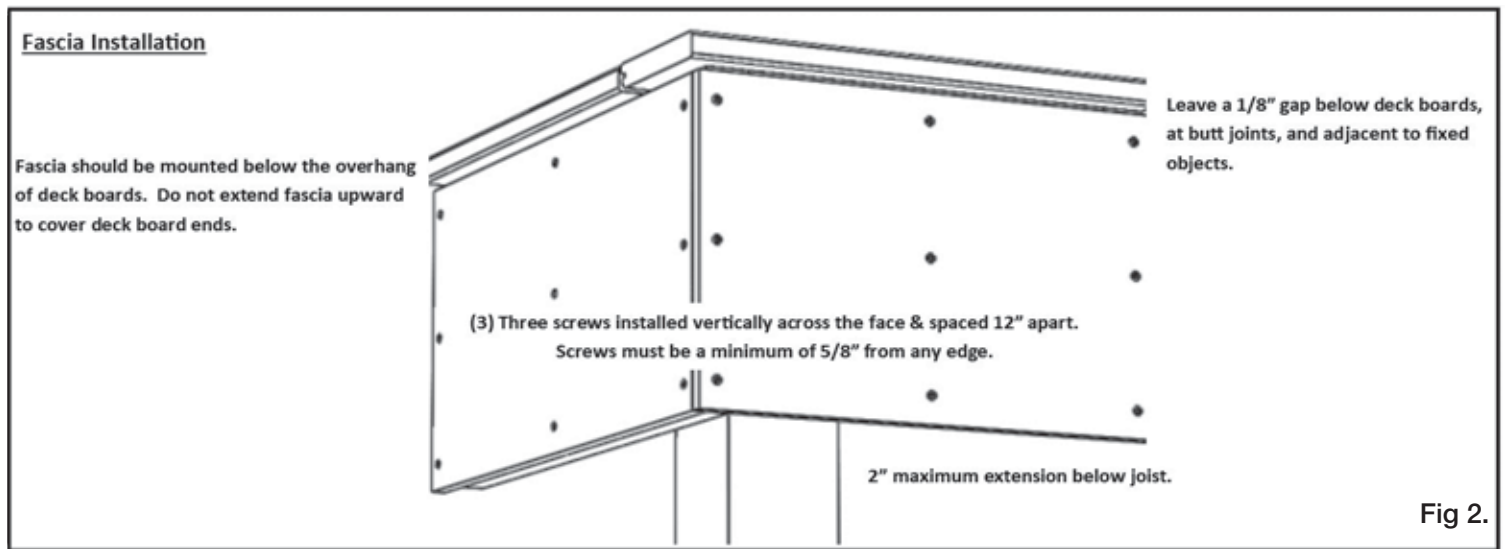

Care & Maintenance

- To maintain the appearance of your decking, sweep periodically and clean spills with soap and water.
- The use of pressure washers is not recommended unless using for low pressure (1500 psi or less with fan tip) wetting and rinsing. High pressure washing may damage the surface of the decking. Always test all cleaning products on an inconspicuous area before using on the entire deck surface.

3. The appearance of minor surface scratches or scuffs should diminish after a few months of exposure to the weather and elements. For larger scratches or scuffs, a heat gun (available at most building product or hardware stores) may be used to carefully heat and blend the blemished portion of the polypropylene cap material into the adjacent deck surface area. **NOTE:** The tip of the heat gun should never be placed closer than 2" (51 mm) from the deck surface and should be in continuous motion so as not to permanently damage the surface of the deck board. Do not lay the heat gun on the decking after use.

Reference:

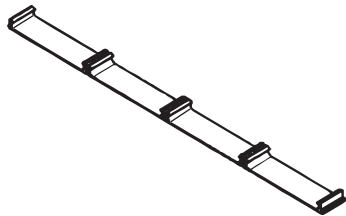
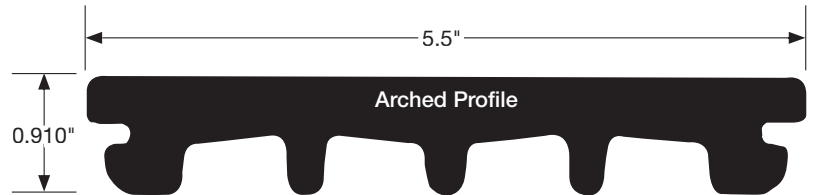
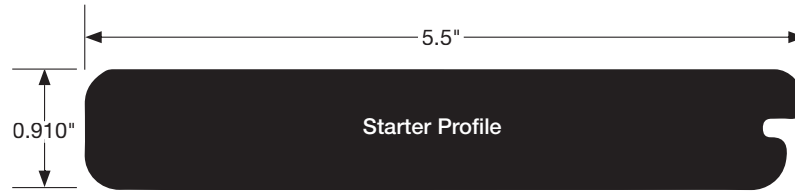
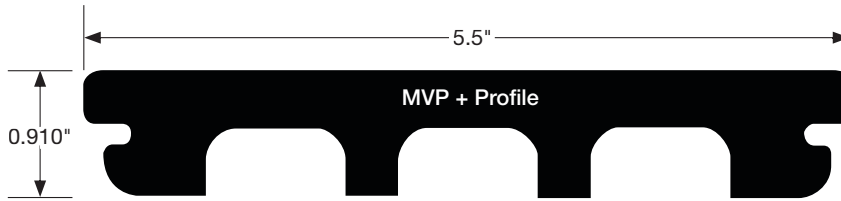
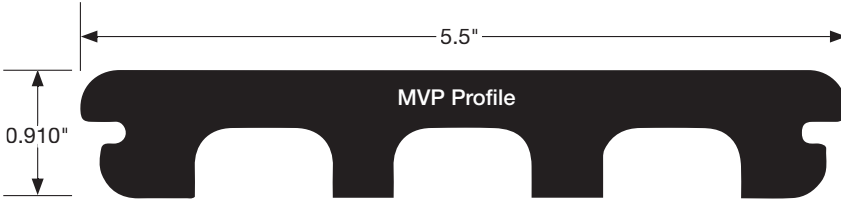

Step-Clip



Fastenator

To obtain and review a copy of the warranty please visit barretteoutdoorliving.com.
You may also contact us at 1-800-336 2383 or email Cs.outdoorliving@ebarrette.com



Lire toutes les instructions avant d'installer le produit.
Consulter les consignes de sécurité du fabricant lors de l'utilisation des outils.

PLANCHES DE TERRASSE COMPOSITES REVÊTUES

Instructions d'installation

Pour enregistrer le produit, visiter barretteoutdoorliving.com

La planification de la conception de la terrasse est le début d'un projet réussi.

- Lire attentivement les instructions d'installation avant de commencer l'installation de la terrasse. Voir la section « Références » de ce document (page 5) pour connaître le profil des planches de terrasse et les possibilités d'utilisation du système de fixation dissimulée.
- Décharger et entreposer correctement les planches de terrasse et les attaches.
 - Ne pas laisser tomber les planches de terrasse à partir de l'arrière d'un camion ou d'une remorque.
 - Les planches doivent être déchargées à l'aide d'un chariot élévateur ou à la main.
 - Entreposer les planches de terrasse sur une surface plane sur des supports en bois à intervalles de 3 pi (91,4 cm).
 - Les Fasteners et Step-Clips doivent être conservés à l'intérieur avant d'être utilisés.
- Protéger les planches de terrasse des intempéries pendant l'entreposage au moyen d'une bâche ou d'une enveloppe.
- Utiliser des techniques de levage appropriées pour soulever les planches ; elles sont plus lourdes que les planches en bois standard.
- Placer les solives de façon appropriée pour réaliser des économies à la fois en termes de temps d'installation et de coût des matériaux. Dans le cas de solives basses, caler les planches de terrasse au besoin avant de les fixer. Veiller à ce que l'orientation des solives optimise la disposition souhaitée de la terrasse.

OUTILS/MATÉRIAUX NÉCESSAIRES :

Scie circulaire	Maillet ou marteau sans rebond anti-marques
Marteau ou cloueuse à toiture à bobine pneumatique 15 degrés	Redresseur BoWrench ^{MD} ou levier
Visseuse sans fil	Lunettes de sécurité
Cordeau	Clous à toiture à tige annulaire en acier inoxydable ou galvanisés à chaud 1-1/4 po (31,8 mm)*
Ruban à mesurer	Équerre
Vis de couleur assortie pour planches de terrasse composites revêtues	

- Marcher le long des solives et des planches de terrasse non fixées peut être dangereux et n'est donc pas recommandé.
- Si une rampe doit être installée, consulter le fabricant de la rampe pour connaître l'espacement et les supports structuraux requis pour les poteaux de rampe.
- Respecter tous les codes du bâtiment locaux et nationaux lors de la planification et de l'installation de la terrasse.
- Utiliser des outils à bois ordinaires pour couper, toupiller ou fixer les planches de terrasse.
- Pour la coupe, utiliser des lames de scie à pointe de carbure avec environ 2 dents par pouce.

NOTE IMPORTANTE :

Les attaches Step-Clip sont conçues pour être utilisées avec des clous à toiture en acier inoxydable ou galvanisés à chaud de 1-1/4 po (31,8 mm) no 10 minimum (vendus séparément). Les clous à tige annulaire en acier inoxydable sont recommandés, car ils ont une plus grande résistance à la corrosion que les clous galvanisés à chaud lorsqu'ils sont exposés à l'humidité et aux intempéries. Le traitement sous pression de la charpente de la terrasse doit également être envisagé. C'est pourquoi nous recommandons de **seulement** utiliser des clous galvanisés à chaud pour les constructions de **nouvelles** terrasses en bois traité sous pression à l'azole de cuivre micronisé (ACM) qui ne réagit pas aux clous galvanisés à chaud. Pour tout projet de rénovation de la surface d'une terrasse où la charpente en bois traité existante est réutilisée, on **doit** utiliser des clous en acier inoxydable. D'autres types de traitement utilisés sur le bois de charpente existant, comme le cuivre alcalin quaternaire (CAQ) et l'arséniat de cuivre chromaté (ACC), sont plus corrosifs pour le métal et réagissent avec les clous galvanisés à chaud au fil du temps, ce qui risque de poser un problème de sécurité. En **AUCUN** cas, il ne faut utiliser des clous électro galvanisés. Barrette ne garantira **PAS** les produits installés avec des clous électro galvanisés.

Ventilation et drainage

- Pour fonctionner correctement, les planches de terrasse doivent être installées en prévision d'un drainage et d'une ventilation appropriés.

On doit s'assurer :

- que les solives sont de niveau sur chaque portée et que la surface de la terrasse est inclinée de 1/8 po (3,2 mm) pour chaque 8 pi (2,4 m) de distance par rapport à la maison pour le drainage ;
- que la sous-structure a un dégagement d'au moins 2 po (50 mm) par rapport au niveau du sol ;
- que les planches de rive n'entravent pas la circulation de l'air sous la terrasse.

- Lorsque la ventilation est minimale ou obstruée, on doit ajouter une ventilation de traversée ou de soffite autour du périmètre de la terrasse pour créer une ventilation transversale sous toute la sous-structure afin d'éviter l'accumulation d'humidité.
- Ne jamais fixer de planches de terrasse sur une surface solide, une membrane étanche, du béton ou une surface de terrasse existante.

Charpente de la terrasse

- Utiliser des solives de dimensions nominales minimales de 2 po x 8 po (50 mm x 203 mm) pour construire la charpente de la terrasse. Le bois de charpente estampillé KDAT (séché au séchoir après traitement) est recommandé, car il est généralement plus droit, plus léger et plus facile à manipuler, et il ne rétrécit et ne se dilate pas autant après l'installation que le bois qui n'est pas séché au séchoir après traitement.
- Installer les éléments de charpente de la terrasse verticalement avec le côté de 2 po (50 mm) en contact avec les planches de terrasse. Éviter d'installer les planches de terrasse sur des éléments de charpente qui ont été installés à plat avec la dimension la plus large en contact avec les planches de terrasse, car cela peut causer l'emprisonnement de débris et d'humidité entre la charpente et les planches de terrasse.
- Ne jamais utiliser les planches de terrasse comme éléments structuraux lors de la construction de la structure de support de la terrasse.
- Utiliser un espacement de solives de 16 po (406 mm) c/c si les planches de terrasse doivent être installées perpendiculairement aux solives.
- Utiliser un espacement de solives de 16 po (406 mm) c/c pour les planches à profil massif si les planches de terrasse doivent être installées en angle (angle maximal de 45 °). Pour les planches à profil festonné, utiliser un espacement de 12 po (305 mm) c/c pour une installation en angle.
- Confirmer l'espacement requis entre les solives auprès des agences locales et nationales du code du bâtiment.
- Si de l'équipement lourd doit être installé sur la terrasse (p. ex., un spa), consulter le fabricant de l'équipement pour connaître les exigences particulières en matière de charpente et de support.
- Si l'on utilise une technique d'installation de terrasse de type « planche de séparation » ou « d'encadrement », les planches qui seront installées parallèlement aux solives de la terrasse nécessiteront des éléments de charpente supplémentaires. De plus, elles devront être calées d'environ 1/16 po (1,6 mm) selon les conditions de charpente pour correspondre à la hauteur du sommet des planches de terrasse adjacentes installées perpendiculairement à ces planches.

Planches de terrasse utilisées comme marches d'escalier

1. Ne pas espacer les limons de plus de 12 po (305 mm) c/c pour les planches à profil de départ et à profil massif utilisées comme marches d'escalier. Pour les planches à profil festonné, ne pas espacer les limons de plus de 8 po (203 mm) c/c.

2. Le surplomb des marches d'escalier ne doit pas dépasser 2 po (50 mm).

NOTE :

Les Step-Clips ne peuvent pas être utilisées pour les marches d'escalier. Les marches d'escalier doivent être installées à l'aide de Fasteners ou elles doivent être vissées sur la face.

On DOIT utiliser des cales aux points de rencontre des extrémités de deux planches de terrasse.

Lorsque la conception de la terrasse exige une longueur plus longue que la longueur des planches ou qu'il s'agit d'une conception unique, des cales ou des éléments de charpente supplémentaires sont nécessaires (Fig. 1).

1. Le partage de Fasteners entre deux planches aux joints d'about est permis, mais les extrémités de chaque planche de terrasse doivent être soutenues individuellement.

2. Deux planches qui se suivent ne peuvent pas partager une Step-Clip. S'il s'agit d'éléments de charpente supplémentaires où il y a des joints d'about, il faut alors couper une Step-Clip pour accueillir chaque planche et la fixer séparément aux éléments de charpente supplémentaires (Fig. 2).

3. Les conceptions avec planches de séparation/transition ou les autres conceptions complexes nécessitent des cales ou des éléments de charpente supplémentaires.

Voir la section « Charpente de la terrasse » ci-dessus.

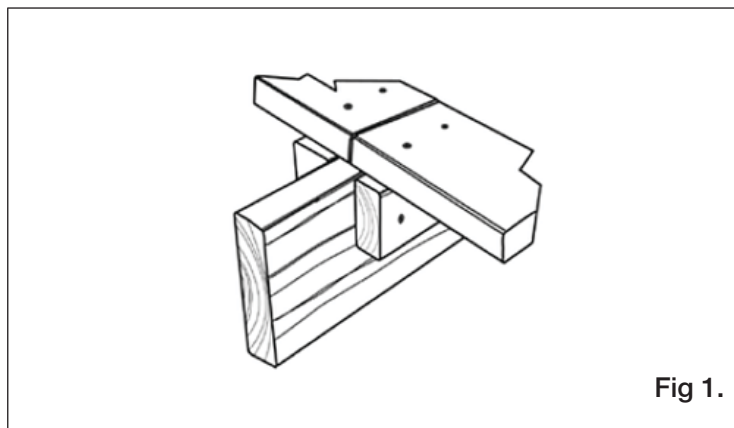

Fig 1.

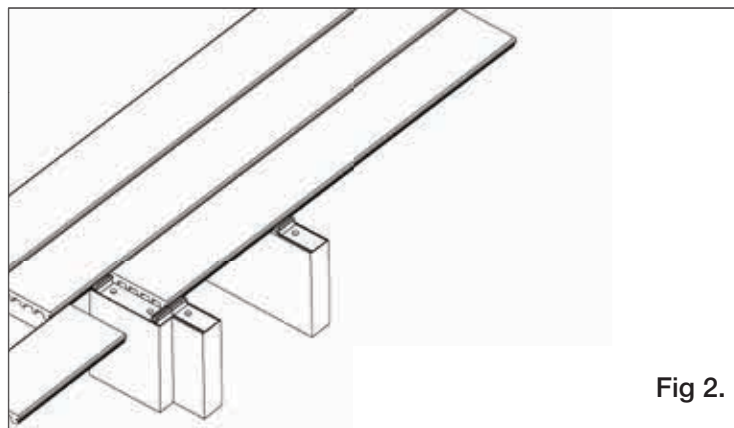

Fig 2.

Espacement des planches

Tous les types de planches de terrasse se dilatent et se contractent légèrement en raison des changements de température.

1. Lors de l'installation de planches de terrasse à profil massif ou festonné en utilisant l'une des méthodes de fixation décrites ci-dessous, on doit toujours espacer les planches de manière à obtenir les espaces minimums suivants :
 - a. rive à rive : 3/16 po (4,8 mm) (cet espacement est réglé automatiquement par les Fasteners et les Step-Clips)
 - b. bout à bout : typiquement 3/16 po (4,8 mm) en fonction de la longueur des planches et de la température (voir Tableau 1 « Espacements de la terrasse »).
 - c. structure : typiquement 1/4 po (6,4 mm) entre les planches de terrasse et tout élément structural ou poteau (voir Tableau 1 « Espacements de la terrasse »).

NOTE :

Si la terrasse est située près ou autour d'un arbre, on doit tenir compte de la croissance future de l'arbre.

Espacements de la terrasse (Tableau 1)

Les planches de terrasse composites revêtues se dilateront et se contracteront légèrement en raison des changements de température. Utiliser le tableau ci-dessous pour déterminer l'espacement entre les extrémités des planches. Un espace d'au moins 1/4 po (6,4 mm) est recommandé entre les planches de terrasse et les éléments fixes comme les fondations, les murs et les bords de piscine. Si la terrasse est située près ou autour d'un arbre, on doit tenir compte de la croissance future de l'arbre.

Température lors de l'installation (°F)				
40-55	56-70	71-95	96-110	Over 110
1/4"	3/16"	1/8"	1/16"	1/32"
Température lors de l'installation (°C)				
4-13	14-21	22-35	36-43	Over 43
6,4 mm	4,8 mm	3,2 mm	1,6 mm	0,8 mm

Couleur et orientation des planches de terrasse

Il est recommandé de disposer les planches de terrasse sur le sol avant de procéder à l'installation afin de garantir un mélange de couleurs acceptable. Les couleurs des planches présentent un aspect varié avec des tons clairs et foncés contrastants. La disposition des planches de terrasse sur le sol avant l'installation permet d'obtenir l'aspect souhaité.

NOTE :

La surface semi-brillante des planches de terrasse acquiert avec le temps un fini mat naturel.

Méthodes de fixation des planches de terrasse

Il y a trois méthodes qui peuvent être utilisées pour fixer les planches de terrasse à profil massif ou à profil festonné.

1. Système Step-Clip

- a. **NOTE :** Les planches de rive (départ) et de séparation qui sont perpendiculaires aux rangs principaux de planches de terrasse nécessiteront des éléments de

charpente supplémentaires et devront être calées d'environ 1/16 po (1,6 mm) pour correspondre au sommet des planches adjacentes et à l'épaisseur des Step-Clips. Ces planches doivent être fixées à intervalles de 16 po (406,4 mm) à l'aide de deux vis à terrasse en composite à tête bombée no 10 x 2-3/4 po (69,9 mm) ou no 9 x 3 po (76,2 mm) de couleur assortie ou du système de chevilles Starborn de couleur assortie* (planches à profil massif et à profil de départ seulement).

Méthodes de fixation des planches de terrasse

- b. Placer la première planche de terrasse à la hauteur de la solive la plus éloignée de la maison ou de la structure et travailler en direction de la maison. Pour l'installation des planches (à profil de départ ou à profil massif ou festonné), le surplomb des planches doit pas être supérieur à 1 po (25 mm) dans le sens de la largeur ou à 2 po (50 mm) dans le sens de la longueur. Dans le cas d'un surplomb standard de 1 po (25 mm), mesurer et faire une marque à 22 po (55,9 cm)* de la solive de rive extérieure sur les solives les plus extérieures perpendiculaires à cette solive, puis tracer un trait au cordeau sur toute la longueur de la terrasse. Placer les Step-Clips avec un bord le long de la ligne tracée au cordeau, et fixer la première rangée de bandes à chaque solive à l'aide d'un clou à toiture à tige annulaire en acier inoxydable de 1-1/4 po (31,8 mm) en utilisant 2 clous entre chaque jeu de clips. (Les clous DOIVENT être situés à moins de 3/4 po (19 mm) du clip avec un total de 8 clous pour chaque bande de quatre planches.) (Fig. 3). **NOTE** : Les languettes latérales de toutes les bandes doivent être orientées du même côté des solives et à fleur contre la solive pour permettre de relier les bandes suivantes entre elles le long de chaque rangée de clips. Couper le surplomb de la première rangée de bandes de fixation dissimulée au ras de la solive de rive extérieure. Faire glisser la planche de terrasse extérieure dans le premier clip (en s'assurant que le clip est bien engagé dans la rainure de la planche). Ensuite, visser la rive extérieure opposée de la planche à chaque emplacement de solive à l'aide de vis à terrasse en composite de couleur assortie comme les vis StarbornMD Deckfast Cap-Tor xd ou du système StarbornMD Pro-Plug (planches à profil de départ et à profil massif seulement).
- c. Une fois que les 4 premières planches ont été installées dans la bande de fixation dissimulée extérieure et que l'alignement correct a été confirmé (mesurées comme étant « d'équerre » par rapport aux solives), placer et fixer les autres bandes jusqu'à ce que toutes les solives aient été couvertes. Dans le cas des terrasses surélevées, installer les Step-Clips par incréments de 4 planches comme mesure de sécurité supplémentaire. Un onglet d'emboîtement est situé à l'extrémité de chaque bande pour permettre un espacement adéquat sur la longueur de chaque solive. La bande la plus proche de la maison ou de la structure devra probablement être coupée et la dernière planche fixée de la même manière que la première planche.
- d. Mesurer et couper chaque planche de terrasse à la longueur souhaitée et placer une rive de la planche dans le côté de la bande de fixation dissimulée adjacente à une planche déjà installée. Appuyer (ou taper avec un maillet en caoutchouc anti-marques) sur la rive surélevée opposée de la planche pour la fixer en place. On devrait entendre un « clic » audible lorsque le clip s'engage dans la rainure sur la rive de la planche. Si une planche ne s'engage pas correctement dans le clip en appuyant sur la rive surélevée, taper sur la planche adjacente à un angle de 45 degrés par rapport au clip avec un maillet en caoutchouc anti-marques pour la fixer en place. Répéter ce processus jusqu'à ce que toutes les planches de terrasse aient été installées.

Conseils utiles :

- Garder les bandes à l'intérieur avant de les utiliser. Les bandes sont plus faciles à installer à des températures de 4 °C à 27 °C (40 °F à 80 °F).
- Utiliser un marteau sans rebond ou un maillet en caoutchouc anti-marques pour fixer le bord d'attaque des planches de terrasse dans les clips avant d'appuyer sur la rive opposée de la planche. La meilleure solution consiste à taper sur la rive supérieure des planches à un angle de 45 degrés.
- Si l'on remplace la surface d'une terrasse, on doit s'assurer que toutes les solives sont de niveau les unes par rapport aux autres avant d'installer le système de Step-Clips. Si elles ne sont pas de niveau, caler ou raboter les solives au besoin pour que l'écart entre les planches ne soit pas supérieur à 1/8 po (3,2 mm).
- Marcher le long des solives et des planches de terrasse non fixées peut être dangereux et n'est donc pas recommandé.
- Lorsqu'on utilise une planche de rive plus épaisse (que la planche de rive standard de 1/2 po (12,7 mm)), ajuster en conséquence la ligne d'alignement pour la première série de bandes tracée au cordeau.

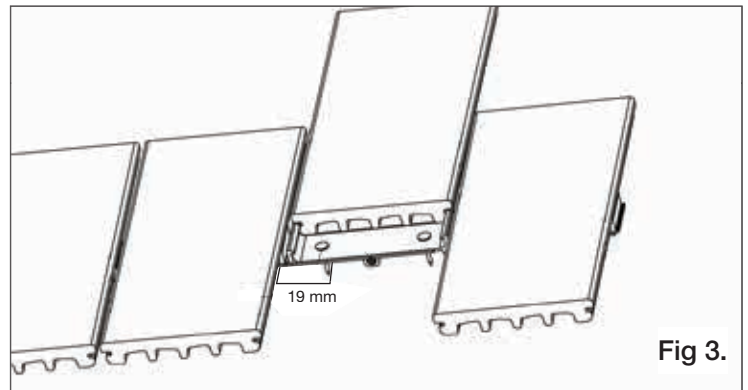

2. Système Fastenator

- a. À l'aide de vis à terrasse en composite, fixer une planche de départ à 5/8 po (16 mm) de la rive extérieure de la planche. Visser la rive extérieure de la planche à profil de départ à chaque emplacement de solive. Dans le cas d'une planche à profil de départ arqué, les vis DOIVENT être fixées partout sur la section principale de la planche et non sur la section arquée centrale. Utiliser des vis à terrasse en composite de couleur assortie no 10 x 2-3/4 po (69,9 mm) ou no 9 x 3 po (76,2 mm) (comme les vis StarbornMD Deckfast Cap-Tor xd) ou le système StarbornMD Pro-Plug pour les planches de terrasse à profil rainuré.
- b. Le surplomb des planches à profil de départ doit pas être supérieur à 1 po (25 mm) dans le sens de la largeur ou à 2 po (50 mm) dans le sens de la longueur.
- c. Toujours placer un Fastenator dans la fente du bord de la planche à l'emplacement de chaque solive, entre les planches de terrasse, quel que soit l'espacement des solives (l'espacement latéral est maintenu par les clips de fixation dissimulés).
- d. Enfoncer une vis en acier inoxydable no 7 x 2-1/4 po (57,2 mm) au centre du clip de fixation dissimulée à un angle de 90 ° (ou utiliser un clip de fixation dissimulée avec une vis à tête plate préinstallée no 7 x 2-1/4 po (57,2 mm)).
- e. En commençant à une extrémité, faire glisser la planche à profil massif ou festonné suivante sur les Fastenators apparents de la première planche, et installer un seul Fastenator à une extrémité de la planche extérieure pour la maintenir en place.
- f. En se tenant debout sur la nouvelle planche et en chevauchant chaque solive, utiliser un marteau à rebond anti-marques pour bien enfoncer la planche dans le clip. Répéter les étapes « c » à « f » pour les autres planches en installant un Fastenator à l'emplacement de chaque solive.

- g. Toujours fixer de face la rive la plus extérieure de la première et de la dernière planche à l'aide de vis à terrasse en composite ou du système StarbornMD Pro-Plug (planches à profil de départ et à profil massif seulement).

Conseils utiles :

- Garder les Fastenator à l'intérieur avant de les utiliser. Les bandes s'installent mieux à des températures de 4 °C à 27 °C (40 °F à 80 °F).
- Au besoin, taper avec un marteau sans rebond anti-marques sur le clip à fixation dissimulée pour l'insérer dans la fente.
- Un marteau sans rebond anti-marques ou un redresseur BoWrenchMD peut également être utilisé pour aider à fixer la prochaine planche à profil massif ou festonné en place.
- Si les solives sont inégales, appliquer de la pression sur la planche de terrasse à l'endroit où elle ne touche pas la solive. En appliquant de la pression, utiliser un marteau sans rebond anti-marques pour taper sur la planche et l'insérer dans le Fastenator.
- Dans le cas d'une solive basse, caler le Fastenator au besoin pour qu'il puisse se loger dans la fente de la rive de la planche de terrasse.
- À tous les 3 ou 4 rangs, mesurer la largeur totale des planches installées afin de s'assurer qu'elles sont bien parallèles.
- Marcher le long des solives et des planches de terrasse non fixées peut être dangereux et n'est donc pas recommandé.

3. Installation de planches de terrasse à profil de départ et à profil massif ou festonné en utilisant la méthode des vis en surface avec des vis à terrasse en composite comme les vis StarbornMD Deckfast Cap-Tor xd ou le système StarbornMD Pro-Plug :

- Pour l'installation de planches de terrasse à profil massif ou festonné, utiliser des vis à terrasse en composite no 10 x 2-3/4 po (69,9 mm) ou no 9 x 3 po (76,2 mm) (comme les vis StarbornMD Deckfast Cap-Tor xd de couleur assortie). Dans le cas d'une planche à profil de départ arqué, les vis DOIVENT être fixées partout sur la section principale de la planche et non sur la section arquée centrale.
- Lorsqu'on n'utilise pas les vis spécifiées ci-dessus, on doit percer des avant-trous fraisés pour accommoder la taille des vis (typiquement no 8 x 2-1/2 po (63,5 mm)).
- Utiliser deux attaches à chaque emplacement de solive, une de chaque côté de la planche, quel que soit l'espacement des solives.
- Enfoncer les attaches directement dans les planches de terrasse à un angle de 90 ° par rapport à la surface de la terrasse. Éviter le clouage ou le perçage en biais.
- Ne jamais placer les attaches à moins de 5/8 po (16 mm) des extrémités ou des rives de la planche. Lors de l'installation, veiller à ce que les vis soient à fleur de la surface de la terrasse et non enfoncées dans la planche. Le perçage d'avant-trous est recommandé. Consulter les instructions du fabricant de vis pour obtenir des informations supplémentaires au besoin.

f. Pour une meilleure apparence, utiliser une ligne de craie blanche pour assurer des lignes de fixation droites. Les lignes de craie colorées peuvent tacher les planches de terrasse et être très difficiles à enlever.

g. Lorsqu'on utilise le système StarbornMD Pro-Plug (pour les planches à profil massif et à profil de départ uniquement) avec des vis et des chevilles de surface, on doit se référer aux instructions à l'intérieur de la boîte afin de s'assurer qu'on utilise la méthode d'installation la plus à jour.

Conseils utiles :

- Dans le cas d'une solive basse, caler le clip de fixation dissimulée au besoin pour qu'il puisse se loger dans la fente de la rive de la planche de terrasse.
- À tous les 3 ou 4 rangs, mesurer la largeur totale des planches installées afin de s'assurer qu'elles sont bien parallèles.
- Marcher le long des solives et des planches de terrasse non fixées peut être dangereux et n'est donc pas recommandé.

Installation des planches de rive et des contremarches

- Fixer les planches de rive et les contremarches à l'aide de vis à terrasse en composite en acier inoxydable no 8 x 2 po (50 mm) ou de vis à planche de rive no 9 x 1-7/8 po (47,6 mm) similaires à celles du système de planches de rive Starborn Deckfast. Utiliser trois attaches espacées de manière égale sur la largeur de la planche de rive au haut, au milieu et au bas de la planche (2 attaches pour une contremarche) à intervalles d'environ 12 po (305 mm) sur la longueur de la planche. Ne jamais placer les attaches à moins de 5/8 po (16 mm) des rives ou des extrémités de la planche.
- Lorsque des planches de terrasse sont installées de façon à encadrer la terrasse, fixer la planche de rive à la solive de rive en laissant un espace de 1/8 po (3,2 mm) entre le haut de la planche de rive et le bas des planches de terrasse. Le surplomb des planches de terrasse ne doit pas dépasser de plus de 2 po (50 mm) les solives de rive extérieures.

3. Lorsque les planches de terrasse ne sont pas installées de façon à encadrer la terrasse, couper les planches de manière à ce qu'elles dépassent les solives extérieures de moins de 2 po (50 mm). Fixer la planche de rive à la solive de rive en laissant un espace de 1/8 po (3,2 mm) entre le haut de la planche de rive et le bas des planches de terrasse.

Les extrémités des planches de terrasse ne doivent pas être couvertes par la planche de rive.

NOTE :

Lorsqu'on utilise des planches de rive pour recouvrir des solives de plus de 11-1/2 po (292 mm) de largeur, empilez plusieurs planches de rive ou utiliser une combinaison de planches de rive, de planches de terrasse et de pièces de 2 po x 4 po (50 mm x 101.6 mm) comme accents pour créer un look unique (Fig. 2).

Installation de bordure

La bordure devrait être installée sous le dépassement des planches de terrasse. N'étendez pas la bordure pour couvrir les extrémités de la planche de terrasse.

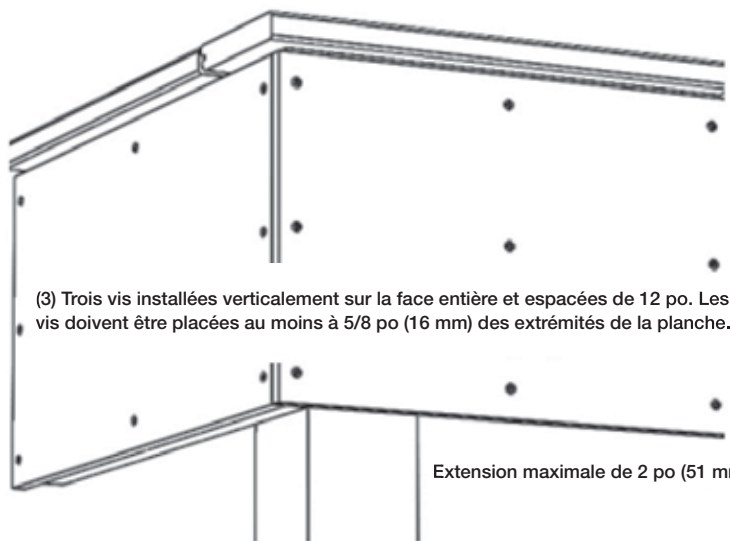

Laissez un espace de 1/8 po (3,2 mm) sous les planches de terrasse, au joint bout à bout et adjacent aux objets fixes.

Fig 2.

Entretien

- Pour conserver l'apparence de la terrasse, passer le balai régulièrement et nettoyer les déversements avec de l'eau et du savon.
- L'utilisation de laveuses à pression n'est pas recommandée à moins qu'on ne les utilise pour le mouillage et le rinçage à basse pression (1500 psi ou moins avec buse diffusante). Le lavage à haute pression peut endommager la surface de la terrasse. Toujours tester les produits de nettoyage sur un endroit peu apparent avant de les utiliser sur toute la surface de la terrasse.

3. L'apparition de petites éraflures ou rayures superficielles devrait diminuer après quelques mois d'exposition aux intempéries et aux éléments. Pour les éraflures plus importantes, un pistolet thermique (disponible dans la plupart des magasins de matériaux de construction ou de quincaillerie) peut être utilisé pour chauffer avec précaution la partie endommagée du revêtement en polypropylène et la marier à la surface de terrasse adjacente. **NOTE :** L'embout du pistolet thermique ne doit jamais être placé à moins de 2 po (50 mm) de la surface de la terrasse, et il doit être en mouvement continu afin de ne pas endommager de façon permanente la surface des planches de terrasse. Ne jamais déposer le pistolet thermique sur la terrasse après utilisation.

Référence::

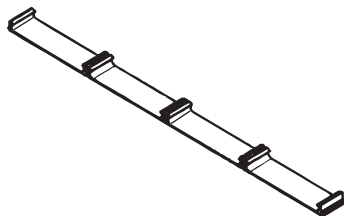
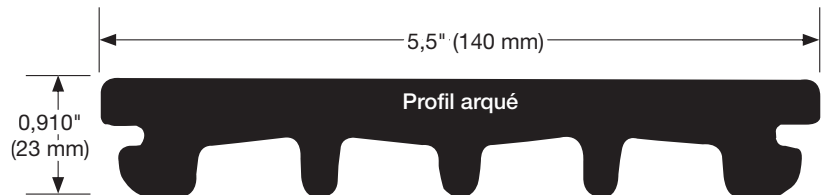
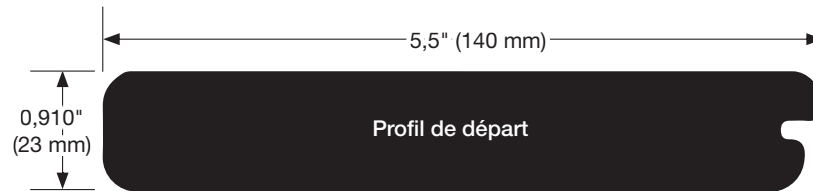
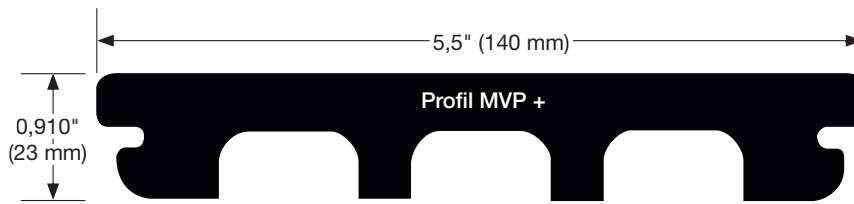
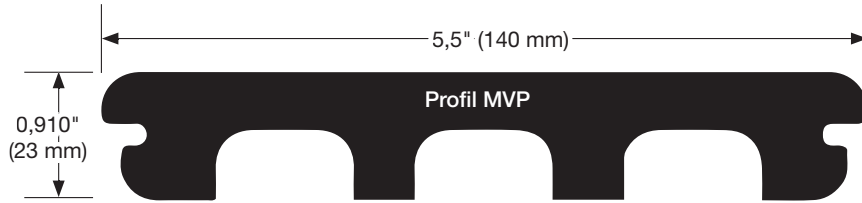
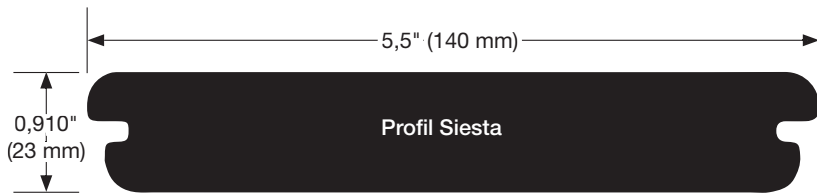

Step-Clip



Fastenator

Pour obtenir et examiner une copie de la garantie, visiter barretteoutdoorliving.com.
On peut également nous contacter par téléphone au 1-800-336-2383 ou par courriel à Cs.outdoorliving@ebarrette.com.



Lea todas las instrucciones antes de la instalación del producto.
Consulte las instrucciones de seguridad del fabricante cuando se vaya a utilizar alguna herramienta.

TABLONES DE PLATAFORMA DE MATERIAL COMPUESTO RECUBIERTO

Instrucciones de instalación

Para registrar su producto, visite: www.barretteoutdoorliving.com

La planificación del diseño de la plataforma es el comienzo de un proyecto exitoso.

1. Lea atentamente las instrucciones de aplicación antes de comenzar la instalación de los tablonos. Consulte la sección "Referencia" de este documento (página 5) para conocer el perfil de los tablonos y la aplicabilidad del sistema de fijación oculta.
2. Descargue y almacene correctamente los tablonos y los elementos de fijación.
 - a. No vierta ni deje caer los tablonos desde la parte trasera de un camión o remolque.
 - b. La descarga de los tablonos debe realizarse con un montacargas o manualmente.
 - c. Almacene los tablonos en un área nivelada sobre soportes de madera colocados cada 3 pies (914 mm).
 - d. Las grapas o tiras de fijación oculta deben guardarse en el interior antes de su uso.
3. Proteja los tablonos de los elementos durante el almacenamiento con una lona o recubrimiento para madera.
4. Utilice técnicas de elevación adecuadas cuando levante los tablonos; estos son más pesados que los materiales de madera estándar.
5. La colocación adecuada de las viguetas permite ahorrar tiempo de instalación y costo de materiales. En el caso de viguetas bajas, calce el tablón según sea necesario antes de fijarlo. Asegúrese de que la dirección de las viguetas maximice la disposición deseada de la plataforma.

HERRAMIENTAS Y MATERIALES NECESARIOS:

Sierra circular	Martillo o mazo de golpe seco que no produce marcas
Clavadora neumática para techos de bobina de 15 grados o martillo	BoWrench® o barra de apalancamiento
Pistola de tornillos inalámbrica	Gafas de protección
Línea de gis	Clavos para techos con vástago anular de acero inoxidable o galvanizados por inmersión en caliente de 1.25"*
Cinta métrica	Square
Tornillos del mismo color que los tablonos de material compuesto recubierto	

6. Caminar por las viguetas y los tablonos que no se han fijado puede ser peligroso y, por lo tanto, no es recomendable.
7. Si se va a instalar un barandal, consulte con el fabricante del mismo para que le indique el espaciamiento y el soporte estructural requerido para los postes del barandal.
8. Respete todos los códigos de construcción locales y estatales al planificar e instalar su plataforma.
9. Utilice herramientas normales para trabajar la madera para cortar, fresar o fijar los tablonos.
10. Para cortar, utilice hojas de sierra con punta de carburo con aproximadamente 2 dientes por pulgada.

NOTA IMPORTANTE:

Las grapas Step-Clip están diseñadas para ser usadas con clavos para techos con vástago anular de acero inoxidable o clavos galvanizados en caliente de 1.25" (32 mm), tamaño #10 como mínimo (se venden por separado). Se recomiendan los clavos de acero inoxidable con vástago anular, ya que tienen una mayor resistencia a la corrosión que los clavos galvanizados en caliente cuando están expuestos a la humedad y a las condiciones meteorológicas. También hay que contemplar el tratamiento a presión de la estructura de la plataforma. Por lo tanto, **solo** recomendamos utilizar clavos galvanizados en caliente en la construcción de plataformas **nuevas**. La madera tratada a presión con azoles de cobre micronizados (MCA) no reacciona con los clavos galvanizados en caliente. Para cualquier proyecto de restauración de plataformas en el que se reutilice la estructura de PT existente, **deben** utilizarse clavos de acero inoxidable. Otros tratamientos utilizados en la madera de la estructura existente, como el cuaternario de cobre alcalino (ACQ) y el arseniato de cobre cromado (CCA), son más corrosivos para el metal y reaccionarán con los clavos galvanizados en caliente con el tiempo, convirtiéndose en un problema de seguridad. Bajo **NINGUNA** circunstancia deben utilizarse clavos electrogalvanizados y Barrette **NO** garantizará el producto instalado con clavos electrogalvanizados.

Ventilación y drenaje

1. Para que funcionen correctamente, las plataformas deben instalarse con un drenaje y una ventilación adecuados.
Asegúrese de que:
 - a. Las viguetas estén niveladas en cada tramo y que haya una ligera inclinación de la cubierta [1/8 de pulgada (3 mm) por cada 8 pies (2,4 m)] alejándose de su casa para el drenaje.
 - b. La subestructura tenga una separación de al menos 2" (51 mm) con respecto al nivel del suelo.
 - c. El zócalo o la imposta de la casa no impida el flujo de aire bajo la plataforma.
2. Cuando la ventilación es mínima o está obstruida, se debe añadir una ventilación de paso o de sofito alrededor del perímetro de la plataforma para crear una ventilación cruzada bajo toda la subestructura para evitar la acumulación de humedad.
3. Nunca fije los tablonos a ninguna superficie sólida, membrana impermeable, concreto o plataforma existente.

Cómo construir la estructura de la plataforma

1. Utilice viguetas de tamaño nominal mínimo de 2" x 8" (51 mm x 203 mm) para las construcciones de la estructura de plataformas. Se recomienda la madera para estructura estampada con KDAT (secado en horno después del tratamiento), ya que suele ser más recta, más ligera, más fácil de manejar y no se encoge ni expande tanto después de la instalación como la madera que no está tratada con KDAT.
2. Instale la estructura de la plataforma verticalmente con un lado de 2" (51 mm) en contacto con la plataforma. No instale la plataforma sobre una estructura que haya sido instalada de forma plana con la dimensión más ancha en contacto con la plataforma, ya que esto puede provocar que los residuos y la humedad queden atrapados entre la estructura y la plataforma.

- No utilice nunca los tabloncillos como elementos estructurales cuando construya la estructura de soporte de su plataforma.
- Utilice una separación de 16" (406 mm) entre viguetas si la plataforma se va a instalar perpendicularmente a la vigueta.
- Utilice una separación de 16" (406 mm) entre viguetas para los tabloncillos de perfil sólido si la plataforma se va a instalar en ángulo (ángulo máximo de 45°). Para las plataformas de perfil escalonado, utilice una distancia de 12" (305 mm) para la instalación en ángulo.
- Confirme la separación requerida de las viguetas con las agencias de códigos de construcción locales y estatales.
- Si se van a instalar equipos pesados en la plataforma, como una bañera de hidromasaje, consulte con el fabricante del equipo los requisitos específicos para la estructura y el soporte.
- Si se utiliza una técnica de instalación de plataformas con "tabloncillos divisorios" o "estructura", los tabloncillos que se instalen en paralelo a las viguetas de la plataforma requerirán una estructura adicional y también deberán calzarse aproximadamente 1/16" (1,6 mm), dependiendo de las condiciones de la estructura, para que coincidan con la altura de la corona de la plataforma adyacente que discurre perpendicularmente a estos tabloncillos.

Uso de la plataforma como escalones

- No espacie los largueros a más de 12" (305 mm) de distancia entre sí para las plataformas de perfil sólido y de inicio en los escalones. Para las plataformas de perfil escalonado, no espacie los largueros a más de 8" (203 mm) de distancia entre ellos.

- El voladizo de los escalones no debe ser mayor a 2" (51 mm).

NOTA:

No se puede utilizar las tiras de fijación ocultas en los escalones. Los escalones deben instalarse con clips de fijación ocultos o deben atornillarse por el frente.

Es NECESARIO poner un bloque de soporte en el lugar donde se encuentran los extremos de dos tabloncillos de plataforma.

Cuando el diseño de la plataforma requiere un recorrido más largo que la longitud del tablón o se trata de un diseño único, se requiere un bloque de soporte ("hermanado") o una estructura adicional. (Fig. 1)

- Se permite compartir los clips de fijación ocultos entre dos tabloncillos en las uniones a tope, pero los extremos de cada tablón de la plataforma deben estar apoyados

- NO se permite compartir las tiras de fijación ocultas entre dos tabloncillos. Hermanar la estructura adicional donde se produce la junta a tope y luego recortar una tira de fijación oculta para acomodar cada tablón y fijarlo por separado a la estructura adicional. (Fig. 2)

- Los tabloncillos de transición/divisorios u otros diseños intrincados requieren bloques de soporte o estructuras adicionales. Consulte la sección Cómo construir la estructura de la plataforma.

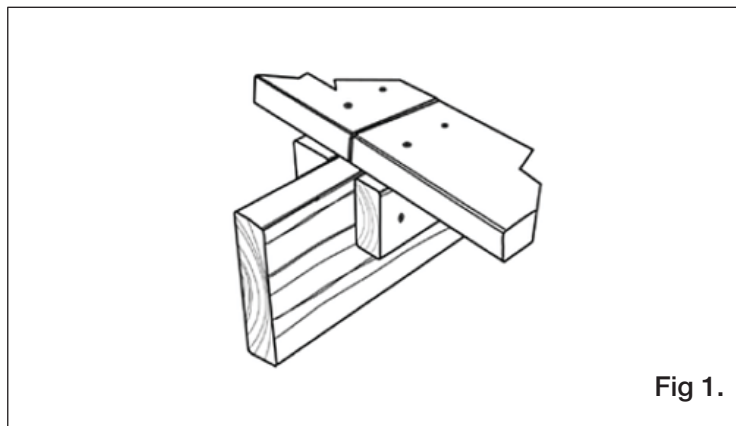

Fig 1.

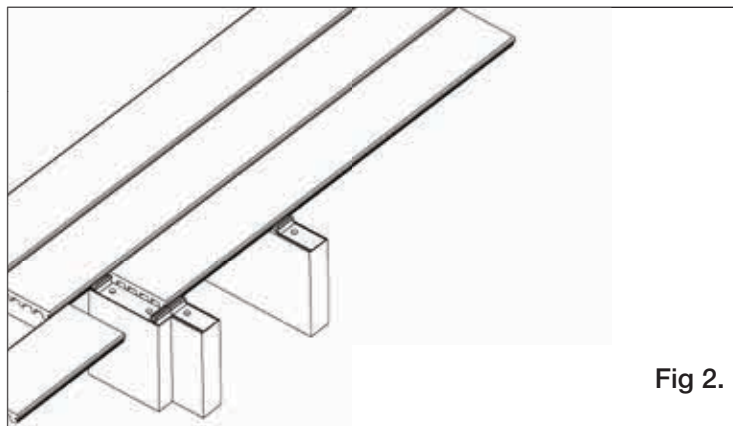

Fig 2.

Espacio o separación entre tabloncillos

Todas las plataformas se expanden y contraen ligeramente como resultado de los cambios de temperatura.

- Cuando instale tabloncillos de perfil sólido o escalonado utilizando cualquiera de los métodos de fijación que se indican a continuación, espacie siempre los tabloncillos para dejar las siguientes separaciones mínimas para permitir estos cambios:
 - De lado a lado... 3/16" (4,8 mm). (Los clips de fijación ocultos y las tiras de fijación ocultas establecerán automáticamente esta separación)
 - De extremo a extremo... normalmente 3/16" (4,8mm dependiendo de la longitud del tablón y la temperatura (véase Tabla 1 - "Espacio de plataforma").
 - Estructura... normalmente 1/4" (6.4mm) entre todas las plataformas y cualquier estructura o poste (véase Tabla 1 - "Espacio de plataforma").

NOTA:

Si la plataforma está situada cerca o alrededor de un árbol, asegúrese de tener en cuenta el crecimiento futuro del mismo.

Espacio de plataforma (Tabla #1)

Las plataformas de material compuesto recubierto se expandirán y contraerán ligeramente debido al cambio de temperatura. Utilice la tabla siguiente para determinar la distancia entre los extremos de los tabloncillos de la plataforma y los elementos fijos como los cimientos, las paredes, los bordes de la piscina, etc. Si la plataforma está situada cerca o alrededor de un árbol, asegúrese de tener en cuenta el crecimiento futuro del mismo.

Temperatura en el momento de la instalación (°F)				
40-55	56-70	71-95	96-110	Over 110
1/4"	3/16"	1/8"	1/16"	1/32"
Temperatura en el momento de la instalación (°C)				
4-13	14-21	22-35	36-43	Over 43
6.4mm	4.8mm	3.2mm	1.6mm	0.8mm

Color y orientación de los tabloncillos de la plataforma

Le recomendamos que coloque los tabloncillos de la plataforma antes de la instalación final para garantizar una mezcla de colores aceptable. Los colores de la madera dura presentan un aspecto abigarrado, con contrastes de tonos claros y oscuros. La disposición de los tabloncillos de la plataforma antes de la instalación ayudará a conseguir el aspecto deseado.

NOTA:

La superficie semibrillante de la plataforma se convertirá en un acabado mate natural con el paso del tiempo.

Métodos de fijación de los tablones de la plataforma

Se pueden utilizar tres métodos para fijar las plataformas de perfil sólido y escalonado.

1. Sistema de tiras de fijación ocultas (Step-Clip)

- a. **NOTA:** Los tablones del borde exterior (de inicio) y los tablones divisorios que van perpendiculares a las filas principales de los tablones de la plataforma requerirán una estructura adicional y deberán calzarse aproximadamente 1/8" (3,2 mm) para que coincidan con la corona de los tablones adyacentes y el grosor de las tiras de fijación ocultas. Estos tablones deben fijarse cada 16" (404 mm) utilizando dos tornillos para plataforma de material compuesto recubierto de color #10 de 2 3/4" o #9 de 3" o el sistema de tacos de color Starborn®* (solo para los perfiles sólidos y de inicio).
- b. Coloque el primer tablón de la plataforma en la vigueta del borde exterior lejos de la casa o estructura y avance hacia la casa. Para la instalación del tablón de borde exterior (perfil de inicio, sólido o escalonado), no deje que el tablón sobresalga más de 1" (25 mm) a lo ancho o 2" (51 mm) a lo largo. Para un voladizo estándar de 1" (25 mm), mida y marque un lugar a 22" (559 mm)* de la vigueta de borde exterior en las viguetas más externas que van perpendiculares a esa vigueta y trace una línea de gis a lo largo de toda la plataforma. Coloque las tiras de fijación ocultas con un borde a lo largo de la línea de gis y fije la primera hilera de tiras a cada vigueta con un clavo de acero inoxidable de vástago anular de 1 1/4" (32 mm) para techos, utilizando 2 clavos entre cada juego de clips. (Los clavos DEBEN estar situados a menos de 3/4" (19 mm) del clip con un total de 8 clavos por cada tira de cuatro tablones (fig. 3). **NOTA:** las lengüetas laterales de todas las tiras deben estar orientadas en el mismo lado de las viguetas y a ras de la misma para permitir la unión de las tiras subsiguientes a lo largo de cada fila de clips. Recorte el voladizo de la primera fila de tiras de fijación ocultas a ras de la vigueta del borde exterior. Deslice el tablón exterior de la plataforma de forma segura en el primer clip (asegúrese de que está bien encajado en la ranura del tablón) y atornille el borde exterior opuesto del tablón en cada ubicación de la vigueta utilizando tornillos para plataformas de material compuesto recubierto del mismo color, como Starborn® Deckfast Cap-tor xd o el sistema Starborn® Pro-Plug (solo para perfiles sólidos y de inicio).
- c. Una vez que se hayan instalado los primeros 4 tablones en la tira de fijación oculta exterior y se haya confirmado la alineación adecuada (que se mide para que quede "cuadrado" en las viguetas), coloque las tiras restantes y fíjelas hasta que se hayan cubierto todas las viguetas. Para las plataformas elevadas, instale tiras de fijación ocultas en incrementos de 4 tablones como medida de seguridad adicional. Una lengüeta de enclavamiento se encuentra en el extremo de cada tira para permitir el espaciado adecuado a lo largo de cada vigueta. La tira más cercana a la casa o a la estructura probablemente tendrá que ser recortada y el tablón final deberá ser fijado de manera similar al primer tablón.

- d. Mida y recorte cada tablón a la longitud deseada y coloque un borde del tablón en el lado de la tira de fijación oculta adyacente a un tablón previamente instalado. Pise (o golpee con un mazo de goma que no marque) el borde elevado opuesto del tablón para fijarlo en su sitio. Deberá oír un "clic" audible cuando el clip encaje en la ranura del borde del tablón. Si un tablón no encaja correctamente en el clip al pisar el borde elevado, golpee el tablón adyacente en un ángulo de 45 grados con respecto al clip con un mazo de goma que no deje marcas para asegurarlo en su lugar. Repita este proceso hasta que se hayan instalado todos los tablones de la plataforma.

Sugerencias prácticas:

- Guarde las tiras en el interior antes de usarlas. Las tiras se instalan mejor entre 40°F y 80°F (4°C y 27°C).
- Utilice un mazo de goma que no deje marcas para fijar el borde delantero de los tablones en los clips antes de pisar el borde opuesto del tablón. Golpear los tablones en un ángulo de 45 grados en el borde alto funciona mejor.
- Si se aplicando los tablones sobre una plataforma vieja, asegúrese de que todas las viguetas estén niveladas entre sí antes de instalar el sistema de tiras de fijación ocultas. Si no está nivelado, calce o rebaje las viguetas según sea necesario para que estén dentro de 1/8" (3,2 mm).
- Caminar por las viguetas y los tablones que no se han fijado puede ser peligroso y, por lo tanto, no es recomendable.
- * Si se utiliza un tablón de la imposta más grueso (mayor que nuestro tablón frontal estándar de 1/2"), ajuste la línea de gis de alineación para la primera hilera de tiras en consecuencia.

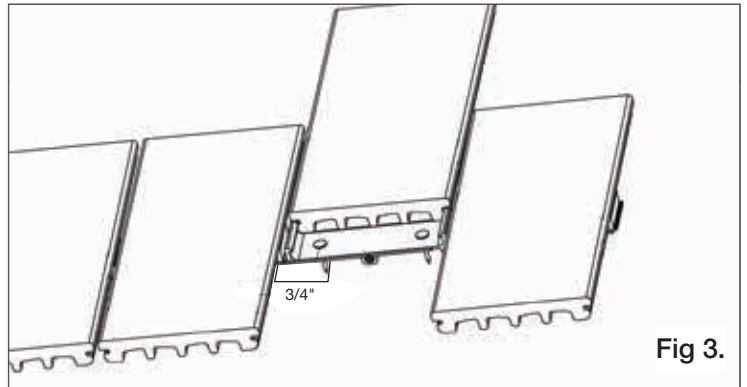

Fig 3.

2. El sistema de clips de fijación ocultos (Fastenator™)

- a. Instale un tablón de perfil de inicio utilizando tornillos para plataformas de material compuesto recubierto de 5/8" (16 mm) desde el borde exterior del tablón. Atornille el borde exterior del tablón del tablón de perfil de inicio en cada punto de unión con la vigueta. En el perfil de inicio arqueado, los tornillos DEBEN colocarse a través de toda la sección del tablón, no a través del arco central. Uso de tornillos para plataformas de material compuesto recubierto del mismo color, como Starborn® Deckfast Cap-tor xd o el sistema Starborn® Pro-Plug #10 de 2 3/4" o #9 de 3" en una instalación de plataformas de perfil acanalado.
- b. No deje que los tablones del perfil de inicio sobresalgan por encima de las viguetas más de 1" (25 mm) a lo ancho y 2" (51 mm) a lo largo.
- c. Coloque siempre un clip de fijación oculto en la ranura del borde del tablón en cada vigueta, entre los tablones de la plataforma, independientemente de la separación de las viguetas. (La separación de lado a lado se mantiene gracias a los clips de fijación ocultos).
- d. Utilice un tornillo de acero inoxidable #7 de 2 1/4" a través del centro del clip de fijación oculto en un ángulo de 90° (o utilice un clip de fijación oculto con un tornillo de cabeza de estrella #7 de 2 1/4" preinstalado).
- e. Empezando por un extremo, deslice el siguiente tablón de perfil sólido o escalonado sobre los clips de fijación ocultos expuestos del primer tablón e instale un único clip de fijación oculto en un extremo del borde exterior para mantener el tablón en su sitio.

- f. Mientras está parado sobre el nuevo tablón y a horcajadas sobre cada vigueta, golpéelo firmemente en el clip con un martillo de golpe seco que no marque. Repita los pasos "c" a "f" para los tablones restantes, instalando el clip de fijación oculto en cada vigueta.
- g. Sujete siempre el borde más externo del primer y del último tablón con tornillos para plataformas de material compuesto recubierto o con el sistema Starborn® Pro-Plug (solo para los perfiles sólidos y de inicio).

Sugerencias prácticas:

- Guarde el clip de fijación oculto en el interior antes de utilizarlo. Los clips de fijación oculta se instalan mejor entre 40°F y 80°F (4°C y 27°C).
- Utilice un martillo de golpe seco que no marque para encajar el clip de fijación oculta en la ranura.
- También se puede utilizar un martillo de golpe seco o una herramienta BoWrench® para ayudar a fijar el siguiente tablón de perfil sólido o escalonado.
- Si las viguetas son desiguales, aplique presión sobre el tablón de la plataforma donde no entra en contacto con la vigueta. A medida que se aplica la presión, encaje el tablón en el clip de fijación oculta utilizando el martillo de golpe seco que no deja marcas.
- En el caso de una vigueta baja, calce el clip de fijación oculta según sea necesario para que se asiente en la ranura del borde del tablón.

- Mida la anchura total de los tablonos instalados para asegurarse de que estén paralelos cada 3-4 hileras

- Caminar por las viguetas y los tablonos que no se han fijado puede ser peligroso y, por lo tanto, no es recomendable.

3. Instalación de plataformas de perfil sólido, escalonado y de inicio mediante el método de los tornillos de superficie utilizando tornillos para plataformas de material compuesto recubierto, como el Starborn® Deckfast Cap-tor xd o el Starborn® Pro-Plug System:

- Utilice tornillos para plataformas de material compuesto recubierto #10 de 2 3/4" o #9 de 3" cuando instale plataformas de perfil sólido o escalonado. En el perfil de inicio arqueado, los tornillos DEBEN colocarse a través de toda la sección del tablón, no a través del arco central. (Similar a los tornillos para plataformas de material compuesto recubierto del mismo color Starborn® Deckfast Cap-Tor xd. Disponible en los comercios locales de productos de construcción).
- Cuando se utilicen sujetadores para plataformas de material compuesto sin recubrimiento (como se indicó anteriormente), taladre y avellane para el tamaño del tornillo (típicamente #8 de 2 1/2").
- Se requieren dos sujetadores en cada vigueta, uno en cada lado del tablón, independientemente de la separación de las viguetas.
- Introduzca los elementos de fijación de forma recta y directamente a través de los tablonos de la plataforma en un ángulo de 90° con respecto a la superficie de la plataforma. No se debe "clavar la punta del pie" ni taladrar en ángulo.

- Nunca coloque sujetadores a menos de 5/8" (16mm) de los extremos o del borde del tablón. Al instalar, asegúrese de que los tornillos estén al ras de la superficie de la cubierta y no hundidos en la tabla. Se recomienda realizar una perforación previa. Consulte las instrucciones del fabricante de los tornillos para obtener información adicional, si es necesario.
- Para una mejor apariencia, utilice una línea de gis blanca para asegurar que las líneas de fijación queden rectas. Los gises de color pueden manchar la plataforma y pueden ser muy difíciles de eliminar.
- Cuando utilice el sistema Starborn® Pro-Plug (solo para los perfiles sólidos y de inicio) con tornillos y tacos de superficie, consulte las instrucciones del interior de la caja para garantizar el método de instalación más actualizado.

Sugerencias prácticas:

- En el caso de viguetas bajas, calce el tablón según sea necesario antes de fijarlo.
- Mida la anchura total de los tablonos instalados para asegurarse de que estén paralelos cada 3-4 hileras.
- Caminar por las viguetas y los tablonos que no se han fijado puede ser peligroso y, por lo tanto, no es recomendable.

Instalación los tablonos de la imposta y de la contrahuella

- Fije los tablonos de la imposta y de la contrahuella con tornillos de acero inoxidable #8 de 2" para plataformas de material compuesto o con tornillos #9 de 1 7/8" para imposta (similares al sistema de imposta Deckfast de Starborn). Utilice tres sujetadores igualmente espaciados a lo ancho del tablón de la imposta en las ubicaciones superior, media e inferior del tablón (2 sujetadores para el tablón de la contrahuella) y espaciados aproximadamente cada 12" (305 mm) a lo largo del tablón. Nunca coloque sujetadores a menos de 5/8" (16 mm) de los extremos o del borde del tablón.
- Cuando se instalen los tablonos de la plataforma con enmarcado, fije el tablón de la imposta a la vigueta del borde, dejando un espacio de 1/8" (3,2 mm) entre la parte superior de la imposta y la parte inferior de los tablonos de la plataforma. Los tablonos de la plataforma no deben sobresalir de las viguetas del borde exterior más de 2" (51 mm).

- Cuando se instalan los tablonos sin enmarcar la plataforma, recorte los tablonos para que pasen por encima de las viguetas del borde exterior en menos de 2" (51 mm). Fije el tablón de la imposta a la vigueta del borde, dejando un espacio de 1/8" (3,2 mm) entre la parte superior de la imposta y la parte inferior de los tablonos de la plataforma. No extienda la imposta para cubrir los extremos de los tablonos de la plataforma.

NOTA:

Cuando utilice la imposta para cubrir viguetas de más de 11 1/2" (292 mm), apile varias capas de imposta o utilice una combinación de tablas de imposta, tablas de plataforma y tablonos de 2x4 como acentos para crear un aspecto único. (Fig. 2)

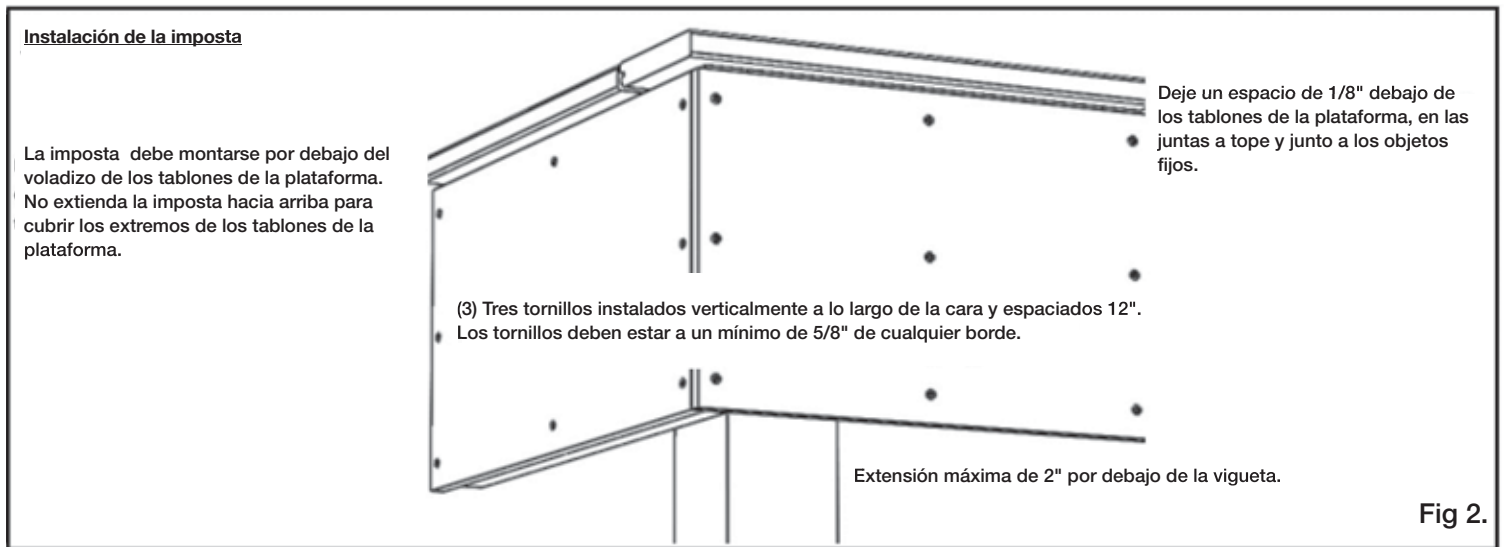

Cuidado y mantenimiento

- Para mantener el aspecto de su plataforma, barra periódicamente y limpie los derrames con agua y jabón.
- No se recomienda el uso de lavadoras a presión, a menos que se utilicen para mojar y enjuagar a baja presión (1500 psi o menos con punta de abanico). El lavado a alta presión puede dañar la superficie de la plataforma. Pruebe siempre todos los productos de limpieza en una zona poco visible antes de utilizarlos en toda la superficie de la plataforma.
- La aparición de pequeños arañazos o rozaduras en la superficie debería disminuir tras unos meses de exposición a la intemperie y a los

elementos. Para arañazos o rasguños más grandes, se puede utilizar una pistola de calor (disponible en la mayoría de las tiendas de productos de construcción o ferreterías) para calentar y mezclar cuidadosamente la parte manchada del material de recubrimiento de polipropileno con la superficie adyacente de la plataforma. **NOTA:** La punta de la pistola de calor nunca debe colocarse a menos de 2" (51 mm) de la superficie de la plataforma y debe estar en movimiento continuo para no dañar permanentemente la superficie de la plataforma. No coloque la pistola de calor sobre la plataforma después de usarla.

Referencia:

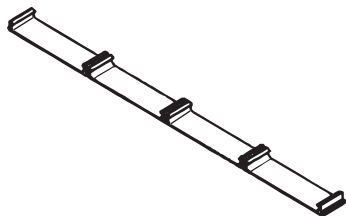
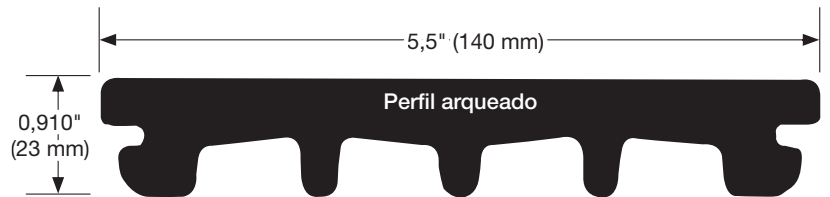
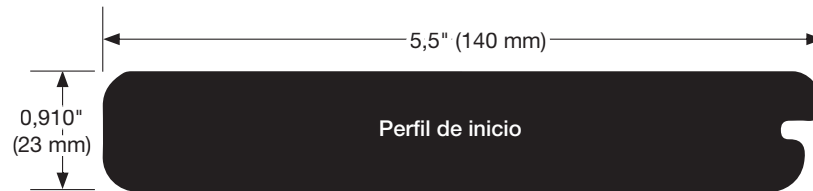
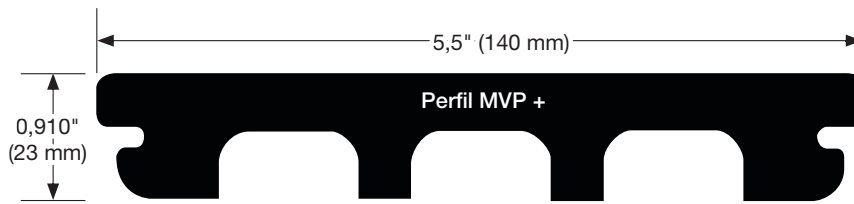
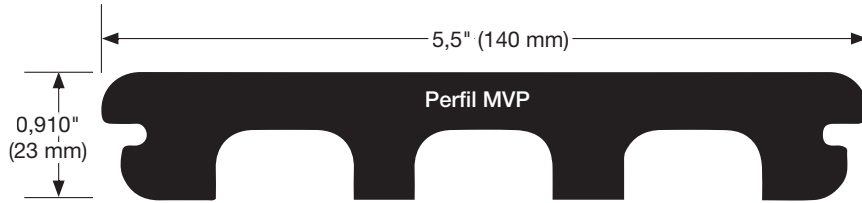
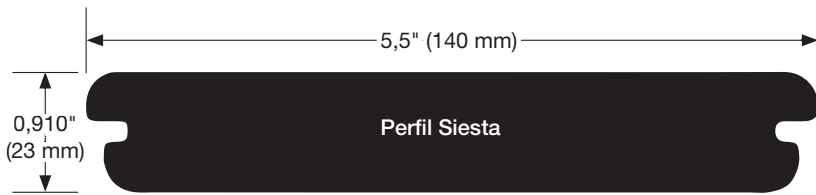

Step-Clip



Fastenator

Para obtener y revisar una copia de la garantía, visite barretteoutdoorliving.com.
También puede contactarnos al 1-800-336 2383 o enviar un correo electrónico a Cs.outdoorliving@ebarrette.com

Barrette Outdoor Living
545 Tilton Rd, Egg Harbor City, NJ. 08215
barretteoutdoorliving.com • (800) 336-2383

Barrette
OUTDOOR LIVING 

REV 11.22