

# Installation Instalación

# 6'x8' Professional Grade Linden Panel Panel de Linden de 6x8 de Calidad Profesional

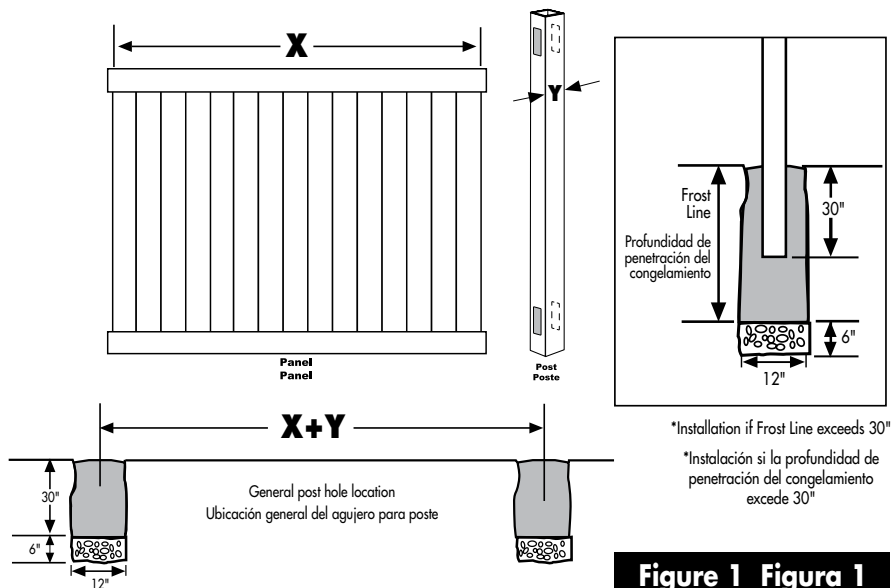

Figure 1 Figura 1

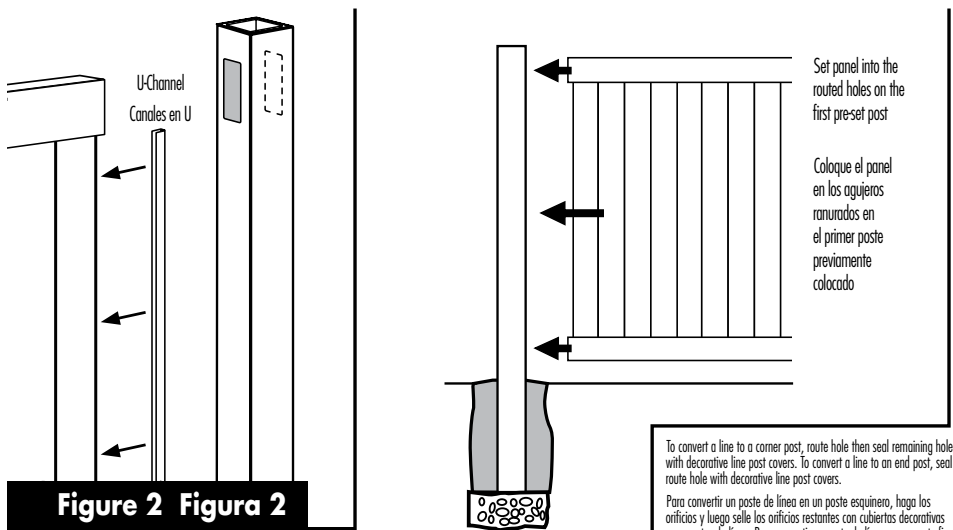

Figure 2 Figura 2

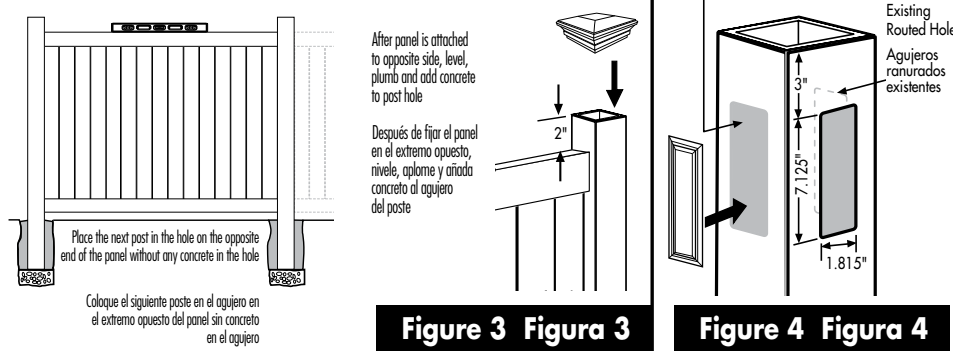

Figure 3 Figura 3

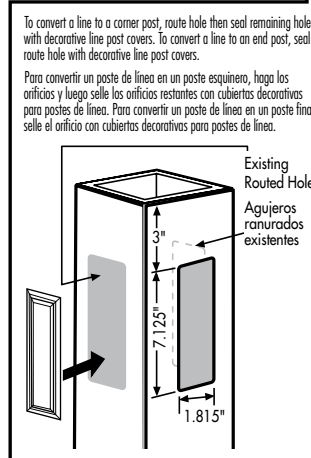
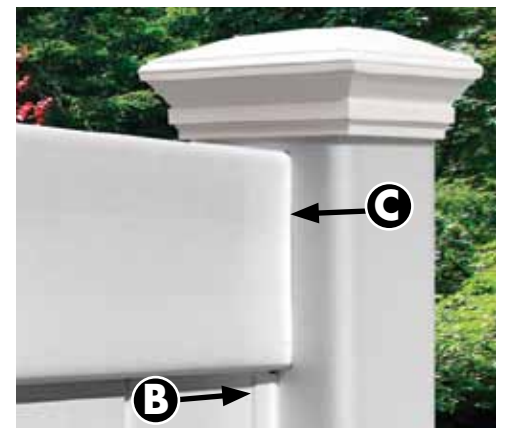

Figure 4 Figura 4



## Built-in features

- A) Pre-assembled, rackable panel
  - B) U-channels included for finished ends
  - C) Routed posts for a clean rail-to-post connection
  - D) Transferable limited lifetime warranty
- Funciones incluidas:
- A) Panel preensamblado y adaptable
  - B) Canales en U incluidos para los extremos con acabado
  - C) Postes ranurados para una conexión limpia entre el travesaño y el poste
  - D) Garantía de por vida limitada y transferible



For detailed instructions and route template please visit our website at [www.barretteoutdoorliving.com](http://www.barretteoutdoorliving.com)  
Para instrucciones detalladas y una plantilla, visite nuestro sitio web en: [www.barretteoutdoorliving.com](http://www.barretteoutdoorliving.com)

### Transferable Limited Lifetime Warranty

**What is covered:** Barrette Outdoor Living warrants vinyl and aluminum products to include vinyl fence, railing, plastic lattice, trellis, arbors and aluminum fence against defects or workmanship for as long as you own your home. Barrette Outdoor Living will at its option repair or replace the product in question with new product of the same or equivalent value at no charge. Barrette Outdoor Living warrants these products against fading, peeling, flaking, splintering, corroding, rusting or abnormal discoloration under normal use and service. This warranty extends to the original purchaser or transferee as specified herein.

**What this warranty does not cover:** This limited warranty does not cover damage resulting from accident, unreasonable use, neglect, alteration, improper service, improper installation, acts of God or any other causes not arising out of defects in materials or workmanship. Additionally, this warranty does not cover costs of installation, removal, reinstallation or surface mold and mildew created by excessive environmental conditions. Any service or repair provided outside the scope of this limited warranty shall be at Barrette Outdoor Living's rate and terms then in effect.

**What do we do to correct the problems?** Should your Barrette Outdoor Living product prove defective under warranty, reference the website or call the phone number listed below. Your problem will be assigned a tracking number and an authorized Barrette Outdoor Living representative will contact you to arrange a convenient time to schedule an onsite inspection, if need be. If after onsite inspection product is deemed to be manufacturer defect we will make arrangements to rectify the issue. You must have proof of your purchase in order for the problem to be corrected.

**Transferee Coverage:** Warranty coverage will be extended to transferees on the above listed products with the following limitations. Transferee must obtain an original or copy of the initial sales receipt (with proof of date) from the previous owner(s). Additionally, if fence is purchased from a builder or installer, documentation must be supplied that names the product installed on property and date of transfer.

THIS WARRANTY IS IN LIEU OF ALL CONDITIONS OR WARRANTIES, EXPRESS, OR IMPLIED INCLUDING BUT NOT LIMITED TO ANY IMPLIED CONDITIONS OR WARRANTIES OR MERCHANTABILITY OR FITNESS FOR A PARTICULAR PURPOSE ON THE PART OF BARRETTE OUTDOOR LIVING OR ITS LICENSORS. SOME STATES DO NOT ALLOW THE EXCLUSIONS OF IMPLIED WARRANTIES OR LIMITATIONS OF HOW LONG AN IMPLIED WARRANTY LASTS, SO THE ABOVE LIMITATIONS MAY NOT APPLY TO YOU. IF THE PRODUCT IS DEFECTIVE PER THE ABOVE COVERAGES, YOUR SOLE AND EXCLUSIVE REMEDY SHALL BE REPAIR OR REPLACEMENT AS PROVIDED ABOVE. BARRETTE OUTDOOR LIVING AND ITS LICENSORS SHALL NOT BE LIABLE FOR ANY DAMAGES, LOSS OF USE, LOSS OF PROFITS OR INTERRUPTION OF BUSINESS WHETHER SUCH ALLEGED DAMAGES ARE BASED IN WARRANTY, TORT, CONTRACT, OR INDEMNITY. SOME STATES DO NOT ALLOW THE EXCLUSION OF LIMITATIONS OF INCIDENTAL OR CONSEQUENTIAL DAMAGES, SO THE ABOVE LIMITATIONS MAY NOT APPLY TO YOU. This warranty is valid only in the United States and Canada.

### Garantía limitada de por vida

**La garantía cubre:** Barrette garantiza que los productos de vinilo y aluminio, que incluyen cercas de vinilo, barandas, celosías plásticas, enrejados, pérgolas y cercas de aluminio, no presentan defectos de materiales o mano de obra mientras conserve su casa. Barrette a su criterio, reparará o reemplazará el producto en cuestión por uno nuevo del mismo valor o uno equivalente sin costo alguno. Barrette garantiza que dichos productos no presentarán descoloramiento, desprendimiento, escamado, astillado, corrosión, oxidación ni decoloración anormal en condiciones de uso y servicio normales. Esta garantía se extiende al comprador original o cesionario según se especifica en el presente folleto.

**Lo que no cubre esta garantía:** esta garantía no cubre los daños ocasionados por accidentes, mal uso, negligencia, alteraciones, reparaciones o instalación incorrectas, desastres naturales u otras causas originadas en defectos de materiales o mano de obra. Además, esta garantía no cubre los costos de instalación, retiro o reinstalación de superficies debido a la formación de moho y hongos causada por condiciones ambientales extremas. Todo servicio o reparación realizado fuera del ámbito de esta garantía limitada se realizará según las tarifas y términos de Barrette vigentes en ese momento.

**Lo que hacemos para corregir los problemas:** si un producto Barrette presenta defectos cubiertos por la garantía, consulte la siguiente información. Su problema recibirá un número de seguimiento, y un representante autorizado de Barrette se comunicará con usted para programar un momento conveniente para corregirlo. Debe contar con un comprobante de compra para poder corregir el problema.

**Cobertura de cesionario:** la cobertura de la garantía se extiende a los cesionarios de la lista de productos anterior con las siguientes limitaciones. El cesionario debe obtener el recibo de ventas original o una copia de él (con comprobante de la fecha de compra) del dueño anterior. Además, si la cerca se compra a un constructor o instalador, se debe proporcionar documentación que incluya el nombre de los productos instalados en la propiedad y la fecha de transferencia.

ESTA GARANTÍA SUSTITUYE TODAS LAS CONDICIONES O GARANTÍAS, EXPRESAS O IMPLÍCITAS, INCLUSIVE, ENTRE OTRAS, CONDICIONES O GARANTÍAS IMPLÍCITAS O COMERCIALIZACIÓN O IDONEIDAD PARA UN FIN EN PARTICULAR POR PARTE DE BARRETTE OUTDOOR LIVING O SUS CONCESIONARIOS. ALGUNOS ESTADOS NO PERMITEN LA EXCLUSIÓN DE GARANTÍAS IMPLÍCITAS NI LAS LIMITACIONES SOBRE EL TIEMPO QUE PUEDE DURAR UNA GARANTÍA IMPLÍCITA, DE MODO QUE ES POSIBLE QUE LAS LIMITACIONES NO APLIQUEN A USTED. SI EL PRODUCTO ESTÁ DEFECTUOSO SEGÚN LAS COBERTURAS ANTERIORES, SU ÚNICO Y EXCLUSIVO REMEDIO ES LA REPARACIÓN O EL REEMPLAZO COMO SE INDICA ANTERIORMENTE. BARRETTE OUTDOOR LIVING Y SUS CONCESIONARIOS NO SON LEGALMENTE RESPONSABLES DE DAÑOS, PERDIDAS DE USO, PERDIDAS DE GANANCIAS O INTERRUPCIONES COMERCIALES, SIN IMPORTAR SI LOS SUPUESTOS DAÑOS SE BASAN EN UNA GARANTÍA, AGRAVIO, CONTRATO O INDEMNIZACIÓN. ALGUNOS ESTADOS NO PERMITEN LA EXCLUSIÓN O LIMITACIÓN DE DAÑOS INCIDENTALES O CONSECUTENTES, DE MODO QUE ES POSIBLE QUE LAS LIMITACIONES NO APLIQUEN A USTED. Esta garantía solamente es válida en los Estados Unidos y Canadá.

1-877-279-4496  
[www.barretteoutdoorliving.com](http://www.barretteoutdoorliving.com)

51009803SAP V1 1/11

### To complete your project, you will also need:

- 1 - 5x5-108" routed post per panel
- 1 - 5x5-108" routed post to end a fence run
- 1 - 5x5-108" routed post per gate
- 1 - pro gate hinge per gate
- 1 - contemporary post top per post
- 1 - rail notcher

Decorative route covers, gravel & concrete as required

\* Additional assembly may be required to meet wind code. Please contact manufacturer for details.

\* Probablemente requiera algo adicional para satisfacer el código de vientos. Contacte al fabricante.

### Para completar su proyecto, también necesitará:

- 1 - Poste ranurado de 5x5-108" por cada panel
- 1 - Poste ranurado de 5x5-108" para el final de la valla
- 1 - Poste ranurado de 5x5-108" por cada puerta
- 1 - Bisagra de puerta profesional para cada puerta
- 1 - Tapa de poste contemporánea para cada poste
- 1 - Ranurador de travesaños

Cubiertas ranuradas decorativas y grava y concreto según se requiera

Do It Yourself or  
Hágalo usted mismo o

GET IT  
INSTALLED

From  
Del  
**\$2900**  
Per linear ft.  
Por pie lineal

# Plan Your Project

## Planifique su proyecto

### Pro Tip:

A professional contractor prices the job on a per linear foot basis. When looking at your own project use the price per linear foot to cost your job instead of the price per panel.

### Sugerencia para profesionales:

Un contratista profesional cotiza el trabajo en base a los pies lineales. Cuando observe su propio proyecto, use el precio por pie lineal para sacar el costo de su trabajo, en lugar del precio por panel.

## Project Calculator

Calculadora del proyecto

6x8 Linden Panel Panel de Linden de 6x8	Sample Job Trabajo de muestra	Your Job Su trabajo
Panels Paneles	21	
Gates (Custom made from fence panels) Puertas (hechas a la medida a partir de paneles de valla)	2	
<b>Total Panels</b> Total de paneles	<b>23</b>	
Line Posts Postes de línea	15	
Corner Posts* Postes de esquina*	3	
End/Gate Posts* Postes de final del portón	6	
<b>Total 5'x5'x108" Line Posts</b> Total de postes de línea de 5'x5'108"	<b>24</b>	
Decorative Covers (for Routed Holes) Cubiertas decorativas (para orificios canalizados)	9 (2-packs)	
5x5 Contemporary Post Tops Tapas de poste Contemporary de 5x5	24	
Professional Grade Vinyl Fence Gate Kits Kit de puerta de valla profesional de vinilo	2	
Rail Notcher (To Notch Cut Panels) Ranurador de travesaños (para ranurar paneles cortados)	1	

\* To create Corner posts additional holes will need to be routed in posts. Remaining holes in Corner and End/Gate posts can be sealed with Decorative Covers (sold separately).

\* Para crear postes esquineros se necesitan orificios adicionales en los postes. Puede sellar los orificios restantes en los postes esquineros y finales o de puerta con cubiertas decorativas (se venden por separado).

## Sample Job

Trabajo de muestra

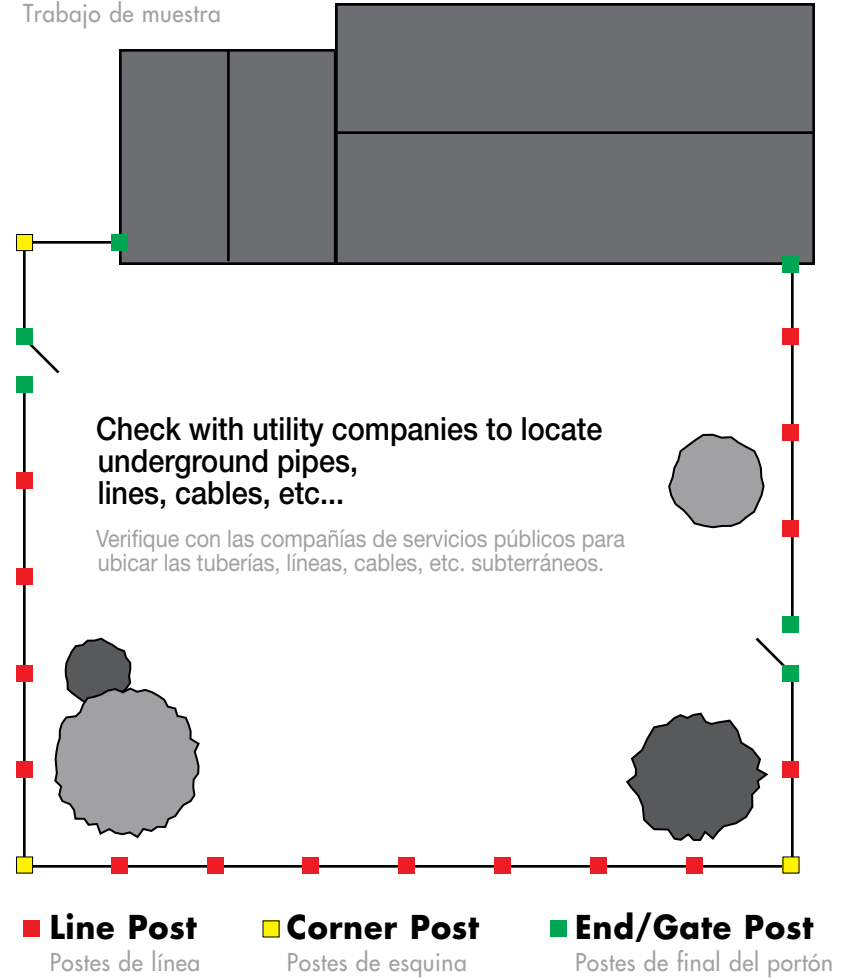

Check with local building department for code requirements.

Revise con el departamento de obras locales para obtener los requisitos de la ley de construcción.



### ProSeal™ Friction-Fit Technology

ProSeal™ friction-fit technology strengthens the connection between boards and rails while distributing weight across the entire fence.

ProSeal™ tecnología de la fricción de ajuste refuerza la conexión entre los tableros y barras, mientras que la distribución de peso a través de la valla.

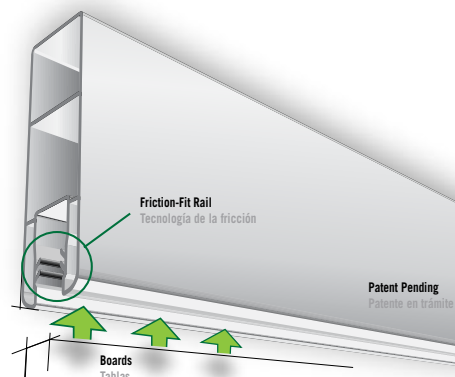

Upgrade your project with Contemporary Solar Post Tops. Uses no wiring or electricity. Simple to activate and install.

Mejore su proyecto con tapas solares para poste estilo Contemporary. No utilizan cableado ni electricidad. Sencillo de activar e instalar.



Rail Notcher is used to create notches in fence rails to lock into posts.

El ranurador de travesaños se utiliza para crear ranuras en los travesaños de valla para que encajen en los postes.



Decorative Covers are used to cover additional holes in custom-routed posts for a finished look.

Las cubiertas decorativas se utilizan para cubrir los orificios adicionales en postes canalizados a la medida para darles el toque final.