

INSTALLATION

STEP 1

Align gate hinges along same horizontal line as fence brackets.

STEP 2

Install hinge bracket to post at these locations using screws.

STEP 3

Support the gate with blocks of wood. Level the gate leaving 5/8" gap between gate rail and post. Pre-drill and attach hinge arm to gate rail using stainless steel lag bolts.

STEP 4

Gate can be adjusted in or out which will center the gate on the post or offset it back. Once gate is set in place install screw into the center of the bracket on the inside of hinge.

1.

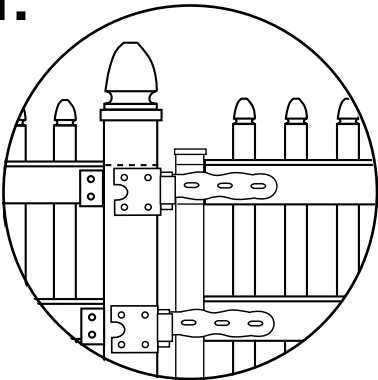

2.

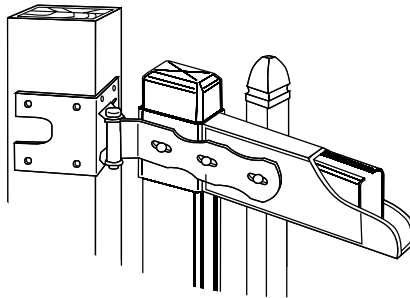

3.

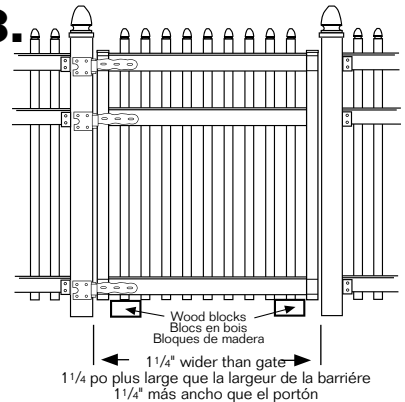

4.

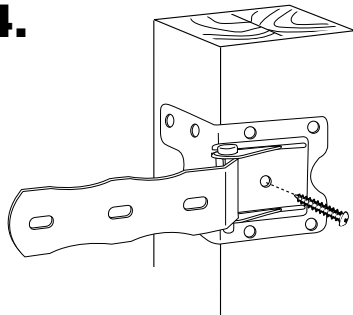

INSTALLATION

ÉTAPE 1

Alignez les charnières de la barrière horizontalement aux les étriers de la clôture.

ÉTAPE 2

Fixez les charnières aux poteaux avec des vis.

ÉTAPE 3

Utilisez des blocs en bois pour supporter la barrière. Mettez la barrière de niveau en laissant un espace de 5/8 po entre la traverse de la barrière et le poteau. Percez des avant-trous et fixez la tige de la charnière à la traverse de la barrière au moyen de tire-fond en acier inoxydable.

ÉTAPE 4

Il est possible d'ajuster la barrière vers l'intérieur afin de la centrer ou de la décentrer par rapport au poteau. Lorsque la barrière est en place, enfoncez une vis au centre de l'étrier à l'intérieur de la charnière.

INSTALACIÓN

PASO 1

Alinee las bisagras del portón con la misma línea horizontal que los soportes de la cerca.

PASO 2

Instale el soporte de la bisagra en el poste en esos lugares usando tornillos.

PASO 3

Apoye el portón con bloques de madera. Nivele el portón dejando un espacio de 5/8" entre el travesaño del portón y el poste. Perfore y sujete el brazo de la bisagra al travesaño del portón usando tornillos de rosca para madera de acero inoxidable.

PASO 4

Puede ajustar el portón hacia dentro o afuera para que quede centrado en el poste o desplazado hacia atrás. Una vez que el portón esté en su lugar, instale los tornillos en el centro del soporte por el interior de la bisagra.

GATE INSTALLATION TIPS

3 1/2 x 3 1/2 Gate Posts*

Insert 2 pressure treated 2x4s inside post to mount hinges for added strength.
(Rip 1/2" off 1 1/2" edge side of 2x4s)

4 3/4 x 4 3/4 Gate Posts*

Insert 2 pressure treated 2x4s inside post. Keep the 2x4s flush to the hinge mounting side of post for added strength.

CONSEILS POUR

L'INSTALLATION D'UNE BARRIÈRE

Poteaux de barrière de 3 1/2 x 3 1/2"

Pour une installation plus solide, insérez deux pièces de 2x4 en bois traité à l'intérieur du poteau avant de fixer les charnières.
(Découpez 1/2 po le long de la rive des pièces)

Poteaux de barrière de 4 3/4 x 4 3/4"

Insérez deux pièces de 2x4 en bois traité à l'intérieur du poteau. Pour plus de solidité, assurez-vous que les pièces de 2x4 sont bien appuyées contre le côté du poteau où sera installée la charnière.

CONSEJOS PARA LA

INSTALACIÓN DEL PORTÓN

Postes de portón de 3 1/2 x 3 1/2"

Inserte 2 tablas presurizadas de 2x4 en el poste para montar las bisagras para mayor resistencia.
(Corte 1/2" del lado de 1 1/2" de la tabla 2x4)

Postes de portón de 4 3/4 x 4 3/4"

Inserte 2 tablas presurizadas de 2x4 en el poste. Mantenga las tablas 2x4 al ras con el lado del poste donde se instalará la bisagra para una mayor resistencia.